



CMg Series



Qualità  
Quality  
Qualité  
Qualität  
Calidad  
Qualidade

## CAMERA CALDA MAGNESIO

HOT CHAMBER Mg  
CHAMBRE CHAUDE Mg  
WARMKAMMER Mg  
CÁMARA CALIENTE Mg  
CAMERA QUENTE Mg

Macchine per la pressofusione  
Pressure die casting machines  
Machines pour le moulage sous pression  
Maschinen für den Druckguss  
Máquinas para fundición a presión  
Maquina para pressofusão



CMG

# CMg Series

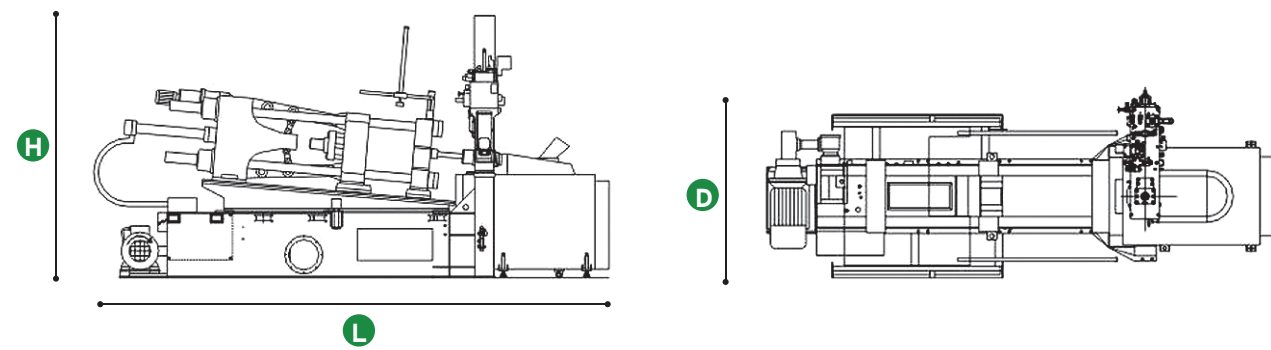

## MAGNESIO

CAMERA CALDA Mg  
HOT CHAMBER Mg  
CHAMBRE CHAUDE Mg  
WARMKAMMER Mg  
CÁMARA CALIENTE Mg  
CAMERA QUENTE Mg

DIMENSIONI E POTENZE • Dimensions and power • Dimensions et puissances Ausmasse un Leistungen • Dimensiones y potencias • Dimensão e potência		CMg 130	CMg 180	CMg 250	CMg 350
Peso • Weight • Poids • Gewicht • Peso • Peso	Kg	8600	10000	11500	12500
Misure ingombro (mm) • Overall size (mm) • Mesures d'encombrement (mm) Außenmaße (mm) • Medidas generales (mm) • Dimensão externa (mm)	mm L D H	4915 1620 2850	5660 1830 2785	6620 1960 3320	6620 1960 3055
Potenza motore pompa • Pump motor power • Puissance moteur pompe Pumpenmotorleistung • Potencia motor bomba • Potência motor da bomba	KW	14,7	18,5	22	22
Potenza forno elettrico • Electric furnace power • Puissance four électrique Leistung Elektroofen • Potencia horno eléctrico • Potência do forno elétrico	KW	47	47	91	91
Potenza max installata • Max installed power • Puissance max installée Installierte Höchstleistung • Potencia máx instalada • Potência máxima instalada	KW	66	70	121	121
Crogiolo • Crucible • Creuset • Gestell • Crisol • Cadinho	Kg	635	635	850	850
GRUPPO DI CHIUSURA • Clamping group • Groupe de fermeture Verschlussgruppe • Unidad de cierre • Grupo de fechamento					
Forza di chiusura • Clamping force • Force de fermeture Schließkraft • Fuerza de cierre • Força de fechamento	Ton. (KN)	135 (1324)	200 (1962)	285 (2796)	370 (3630)
Forza estrazione centrale • Central ejection force • Force extraction centrale Zentrale Extraktionskraft • Fuerza eyector central • Força de extração central	Ton. (KN)	7,9 (77,4)	13,3 (130,3)	14,3 (140,1)	18,6 (182,5)
Corsa piano mobile • Movable platen stroke • Course plateau mobile Lauf der beweglichen Ebene • Carrera del plato móvil • Curso da placa móvel	mm	400	450	510	570
Altezza min/max stampi • Min/max die height • Hauteur min/max moules Max./min. Höhe der Formen • Altura mín/máx moldes • Altura mínima/maxima do molde	mm mm	140 450	150 500	200 650	200 700
Corsa estrazione centrale • Central ejector stroke • Course extraction centrale Lauf mittlere Extraktion • Carrera eyector central • Curso de extração	mm	80	120	150	150
Misure dei piani (mm) • Platens size • Mesures des plateaux Maße der Ebenen • Medidas de los platos • Dimensões das placas	mm	620x620	720x720	840x830	950x940
Distanza entro le colonne • Distance within the tie-bars • Distance entre les colonnes Abstand innerhalb der Säulen • Distancia entre las columnas • Distâncias entre colunas	mm	400x400	460x460	545x545	600x600
Diametro colonne • Tie-bar diameter • Diamètre colonnes Säulendurchmesser • Diámetro de las columnas • Diâmetro das colunas	mm	75	90	105	120
GRUPPO INIEZIONE • Injection group • Groupe injection Einspritzgruppe • Unidad de inyección • Grupo de injeção					
Forza max iniezione regol. • Max adjustable injection force • Force max injection réglable • Einstellbare max. Einspritzkraft • Fuerza máx de inyección ajustable • Força máxima de injeção regulável	Ton. KN	10,3 101,3	12,7 124,4	15,3 149,9	17,2 168,7
Peso max getto (Mg) • Max cast weight • Poids max jet Gusshöchstgewicht • Peso máx de la colada • Peso máximo da peça	Kg	0,7 (min 0,25)	1,2 (min 0,5)	2,1 (min 0,7)	2,1 (min 0,7)
Contenitore Ø max/min • Max/min Ø container • Récipient Ø max/min Max./min. Tank Ø • Contenedor Ø máx/mín • Contentiore Ø	mm mm	70 50	80 60	95 70	95 70
Posizioni disassamento colata • Shot positions • Positions désaxage coulée Fluchabweichungspositionen des Gusses • Posiciones de descentrado de colada Distanciamento de ponto de injeção	mm	0-50	0-50-100	0-60-120	0-60-120
Max area stampabile (300 kg/cmq) • Max cast area • Max surface moulée Max Druckgussbereich • Máx área de estampado • Máxima área estapanável	cm2	450	667	950	1233
Cicli a vuoto • Dry cycles • Cycles à vide • Leerlaufzyklen • Ciclos en vacío • Ciclo em vazio	N/1'	16	15	12	10