

CILINDRI CORSA BREVE SHORT STROKE CYLINDER



Specifiche e caratteristiche del prodotto

Technical data and features of the product

Continuando con successo sulla linea dei più diffusi cilindri a norme ISO 6431 è stato concepito un nuovo attuatore con minime dimensioni di ingombro, oramai divenuto scelta obbligata per coloro che necessitano di operare nell'automazione spinta con ridottissimi spazi operativi.

Following successfully with the most widespread ISO 6431 cylinders series, it has been created a new actuator with compact overall dimensions, now becoming an obliged choice for those people who need to work in the extreme automation, with the most reduced working spaces.

Dimensioni d'ingombro

Overall dimensions

Cilindro corsa breve - Short stroke cylinder

CHIAVE CODIFICA

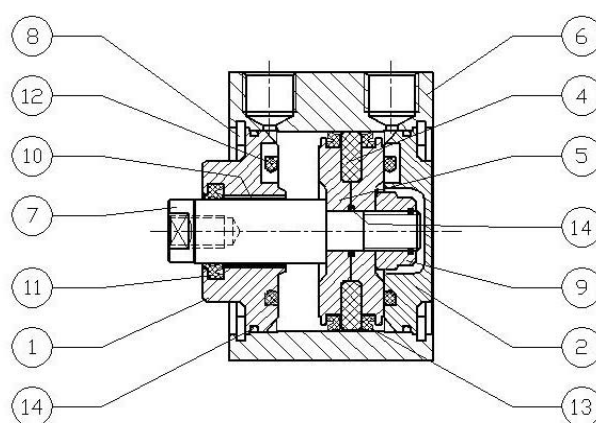
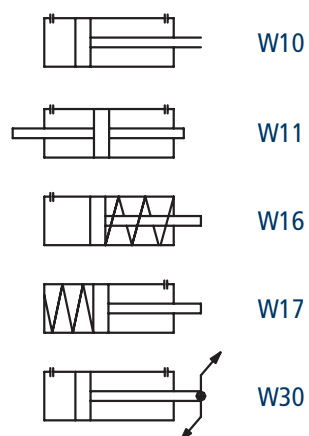
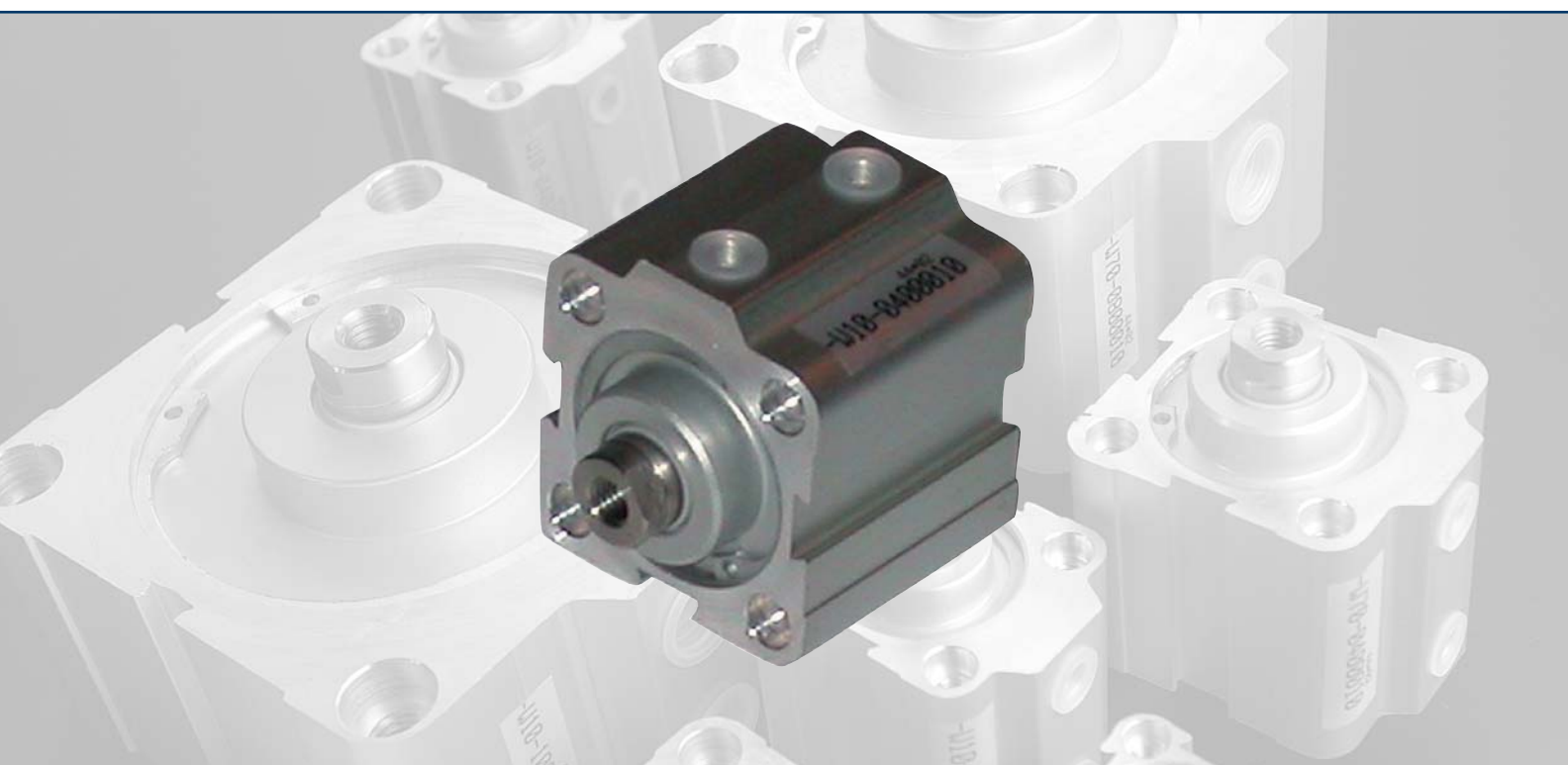

Dimensioni d'ingombro

Overall dimensions

Fluido: aria filtrata, lubrificata e non.

Pressione di esercizio: Max 10 bar

Velocità max: 1 m/s

Temperatura ambiente: -20° C a +80° C

ATTENZIONE:

TUTTI GLI ELEMENTI SCORREVOLI E LE GUARNIZIONI SONO PRELUBRIFICATI CON GRASSO SPECIALE. NEL CASO SI INIZIASSE A LUBRIFICARE CON OLIO NEBULIZZATO CIO' DOVRA' PERDURARE IN MANIERA COSTANTE.

ALESAGGI / CORSE

Semp. Eff.	ø 12 ÷ 25	5 ÷ 15 mm
	ø 32 ÷ 100	5 ÷ 25 mm
Dopp. Eff.	ø 12 ÷ 16	5 ÷ 50 mm
	ø 20 ÷ 100	5 ÷ 100 mm

Media: filtered air, lubricated and otherwise.

Working pressure: Max 10 bar

Max speed: 1 m/s

Ambient temperature: -20° C a +80° C

ATTENTION:

PRELUBRICATED BY SPECIAL GREASE, FURTHER LUBRICATION IS NOT NORMALLY NECESSARY. IF ADDITIONAL LUBRICATION IS INTRODUCED, IT MUST BE CONTINUED.

BORES / STROKES

Single-acting	ø 12 ÷ 25	5 ÷ 15 mm
	ø 32 ÷ 100	5 ÷ 25 mm
Double acting	ø 12 ÷ 16	5 ÷ 50 mm
	ø 20 ÷ 100	5 ÷ 100 mm

Parti meccaniche - Mechanic items

POS.	DESCRIZIONE	MATERIALE	TRATTAMENTO SUPERF.
1	TESTATA ANT.	Lega 11S (2011)	Anodizzazione
2	TESTATA POST.	Lega 11S (2011)	Anodizzazione
3	TESTATA POST./CERN.	Lega 11S (2011)	Anodizzazione
4	GUIDA PISTONE	Resina acetatica POM	
5	SEMIPISTONE	Lega 11S (2011)	
6	CAMICIA	Lega alluminio 6063T6 Ra 0.4	Anodizzazione 20 micron
7	STELO	Acciaio INOX AISI 303	Rullato
8	SEEGER	Acc. x Molle DIN 472	Dacromet
9	DADO	Acciaio	Zincatura

Elementi di tenuta - Seal items

POS.	DESCRIZIONE	MATERIALE	CARATTERISTICHE TEC.	COSTRUTTORE
10	BOCCOLA GUIDA	Acciaio/Bronzo e PTFE		
11	GUARNIZ. TENUTA STELO	Poliuretano PU 90ShA	Max 16 bar/ -30+80° C Max 1 m/s	BUSAK-SHAMBAN
12	PARACOLPO MECCANICO	Gomma nitrile NBR	-35÷100°	
13	GUARNIZIONE TENUTA PISTONE	Poliuretano PU 90ShA	Max 16 bar/ -30+80° C Max 1 m/s	BUSAK-SHAMBAN
14	GUARNIZIONI TENUTA STATICA "OR"	Gomma nitrile NBR	-35÷100°	

Dimensioni d'ingombro

Overall dimensions

Cilindro doppio effetto - Double acting cylinder

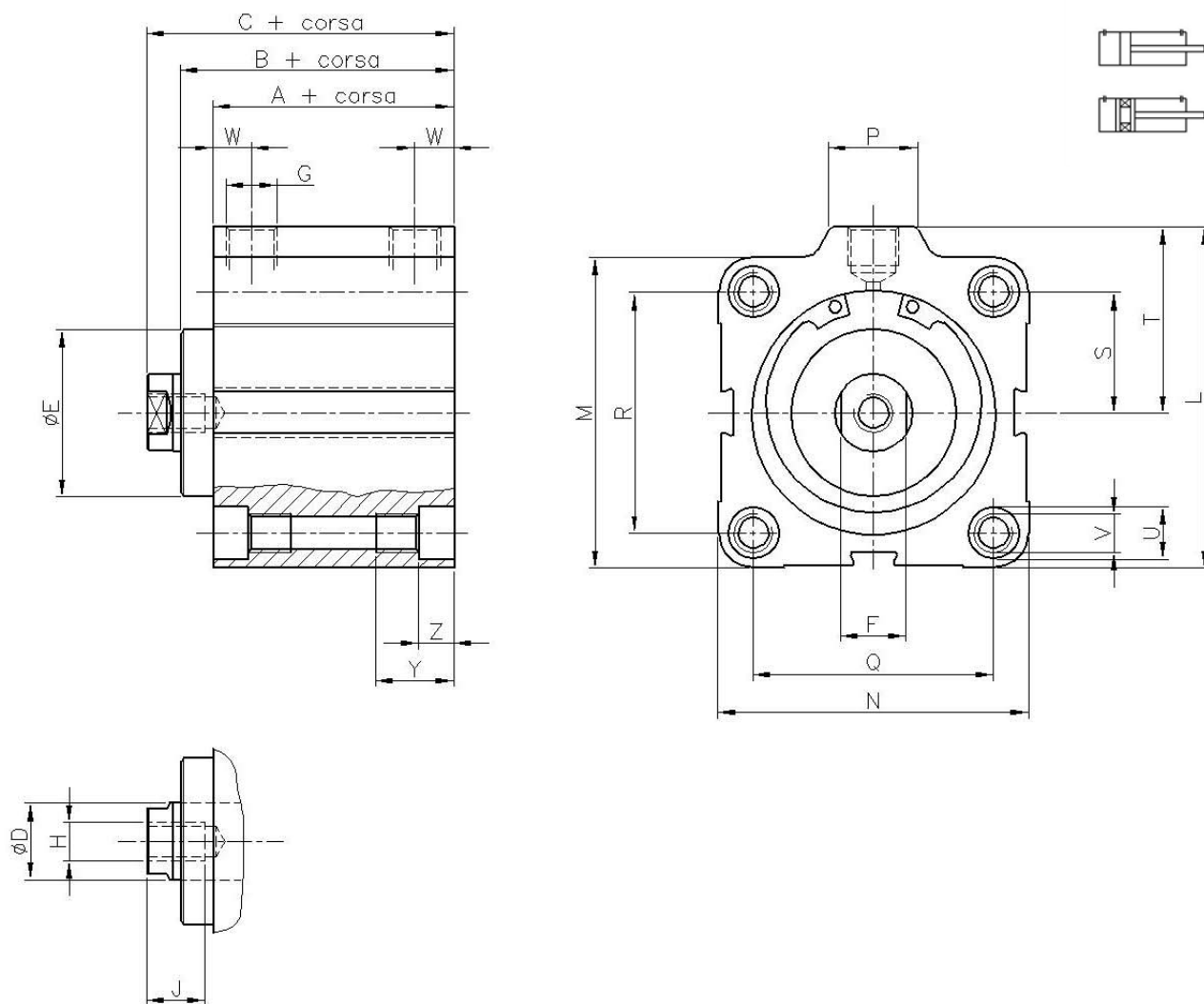

Cil.	A	B	C	A*	B*	C*	D	E	F	G	H	J	L	M	N	P	Q	R	S	T	U	V	W	Y	Z	
Ø	+ corsa			foro filetto																						
16	35	-	35.5	42	-	45.5	6	-	5	M5	M3	6.5	31	28	28	11	20	20	10	17	5.8	3.7	M4	6.5	9	3.4
20	35	-	42	35	-	42	10	-	8	M5	M5	10	35	32	32	11	22	22	11	19	7.5	4.6	M5	7	10	4.6
25	35	-	42	35	-	42	10	-	8	1/8"	M5	10	44.5	39	37	18	26	28	14	25	7.5	4.6	M5	7.5	10	4.6
32	37	42	49	47	52	59	12	23	10	1/8"	M6	12	54	48	45	18	32	36	18	30	8.5	5.5	M6	9	16	5.7
40	40	47	55	45	52	60	16	29.5	13	1/8"	M8	14	60	54.5	54.5	18	40	40	20	33	8.5	5.5	M6	9.5	16	5.7
50	40	46.5	55	45	51.5	60	16	35.5	13	1/4"	M8	14	72	64	64	22	50	50	25	40	10.5	7.4	M8	10	16	6.8
63	42	50.5	59	47	55.5	64	20	43	17	1/4"	M10	15	88	80	80	22	62	62	31	48	13.5	9.3	M10	10	20	9
80	52	60	71.5	57	65	76.5	25	50	22	3/8"	M12	20	110	100	100	26	82	82	41	60	13.5	9.3	M10	15	20	9
100	52	60	71.5	57	65	76.5	25	56	22	3/8"	M12	20	134	124	124	26	103	103	51.5	72	16.5	11.2	M12	15	25	11

* Versione magnetica - magnetic version

Dimensioni d'ingombro

Overall dimensions

Cilindro doppio effetto, stelo passante - Double acting cylinder with through piston rod

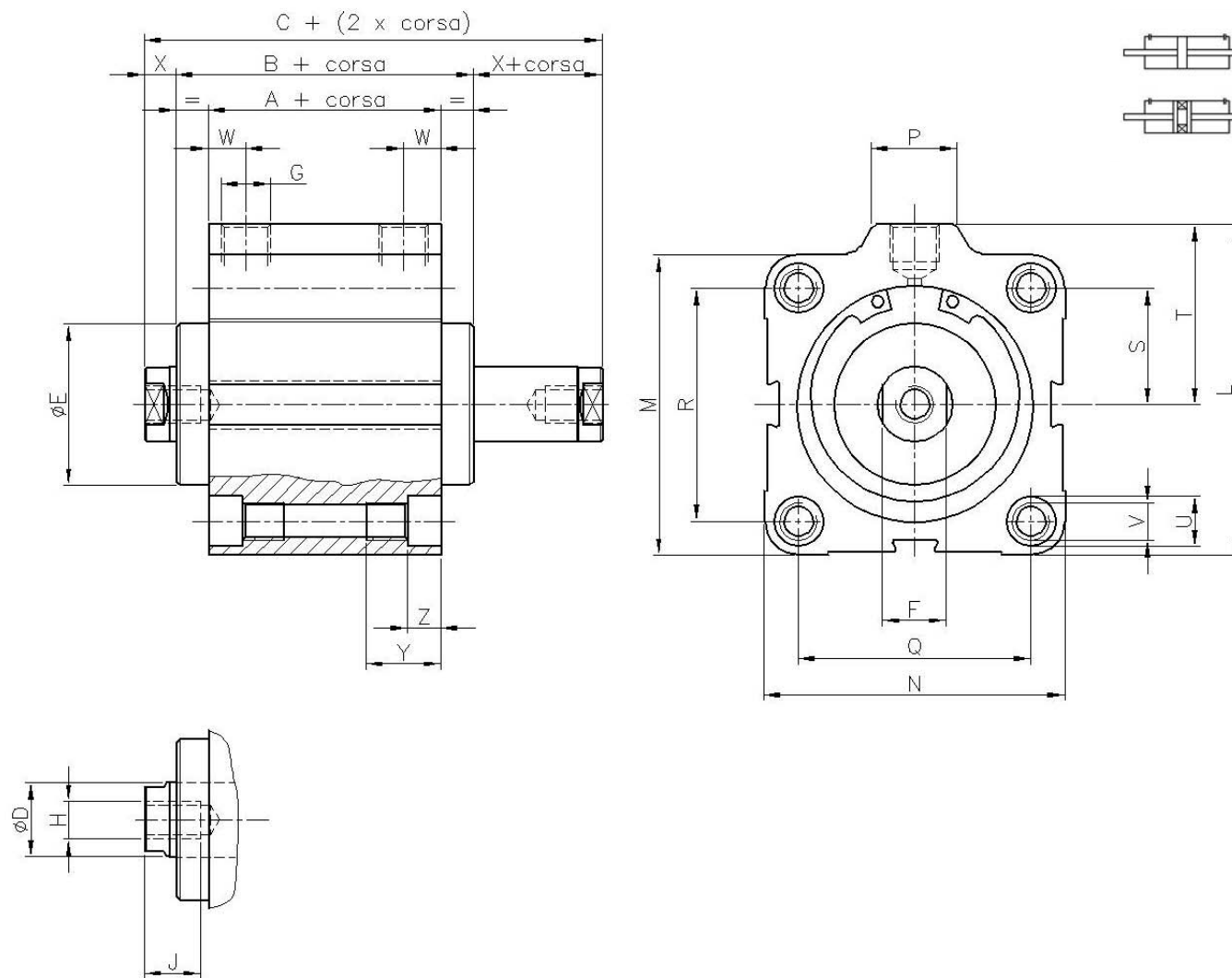

Cil.	A	B	C	A*	B*	C*	D	E	F	G	H	J	L	M	N	P	Q	R	S	T	U	V	W	X	Y	Z	
Ø	+ corsa			foro filetto																							
16	37	-	44	47	-	54	6	-	5	M5	M3	6.5	31	28	28	11	20	20	10	17	5.8	3.7	M4	6.5	3.5	9	3.4
20	40	-	54	40	-	54	10	-	8	M5	M5	10	35	32	32	11	22	22	11	19	7.5	4.6	M5	7	7	10	4.6
25	40	-	54	40	-	54	10	-	8	1/8"	M5	10	44.5	39	37	18	26	28	14	25	7.5	4.6	M5	7.5	7	10	4.6
32	37	52	66	47	62	76	12	23	10	1/8"	M6	12	54	48	45	18	32	36	18	30	8.5	5.5	M6	9	7	16	5.7
40	40	59	75	45	64	80	16	29.5	13	1/8"	M8	14	60	54.5	54.5	18	40	40	20	33	8.5	5.5	M6	9.5	8	16	5.7
50	40	58	75	45	63	80	16	35.5	13	1/4"	M8	14	72	64	64	22	50	50	25	40	10.5	7.4	M8	10	8.5	16	6.8
63	42	64	81	47	69	86	20	43	17	1/4"	M10	15	88	80	80	22	62	62	31	48	13.5	9.3	M10	10	8.5	20	9
80	52	68	91	57	73	96	25	50	22	3/8"	M12	20	110	100	100	26	82	82	41	60	13.5	9.3	M10	15	11.5	20	9
100	52	68	91	57	73	96	25	56	22	3/8"	M12	20	134	124	124	26	103	103	51.5	72	16.5	11.2	M12	15	11.5	25	11

* Versione magnetica - magnetic version

Dimensioni d'ingombro

Overall dimensions

Cilindro con stelo non rotante - Cylinder with non-rotating piston rod

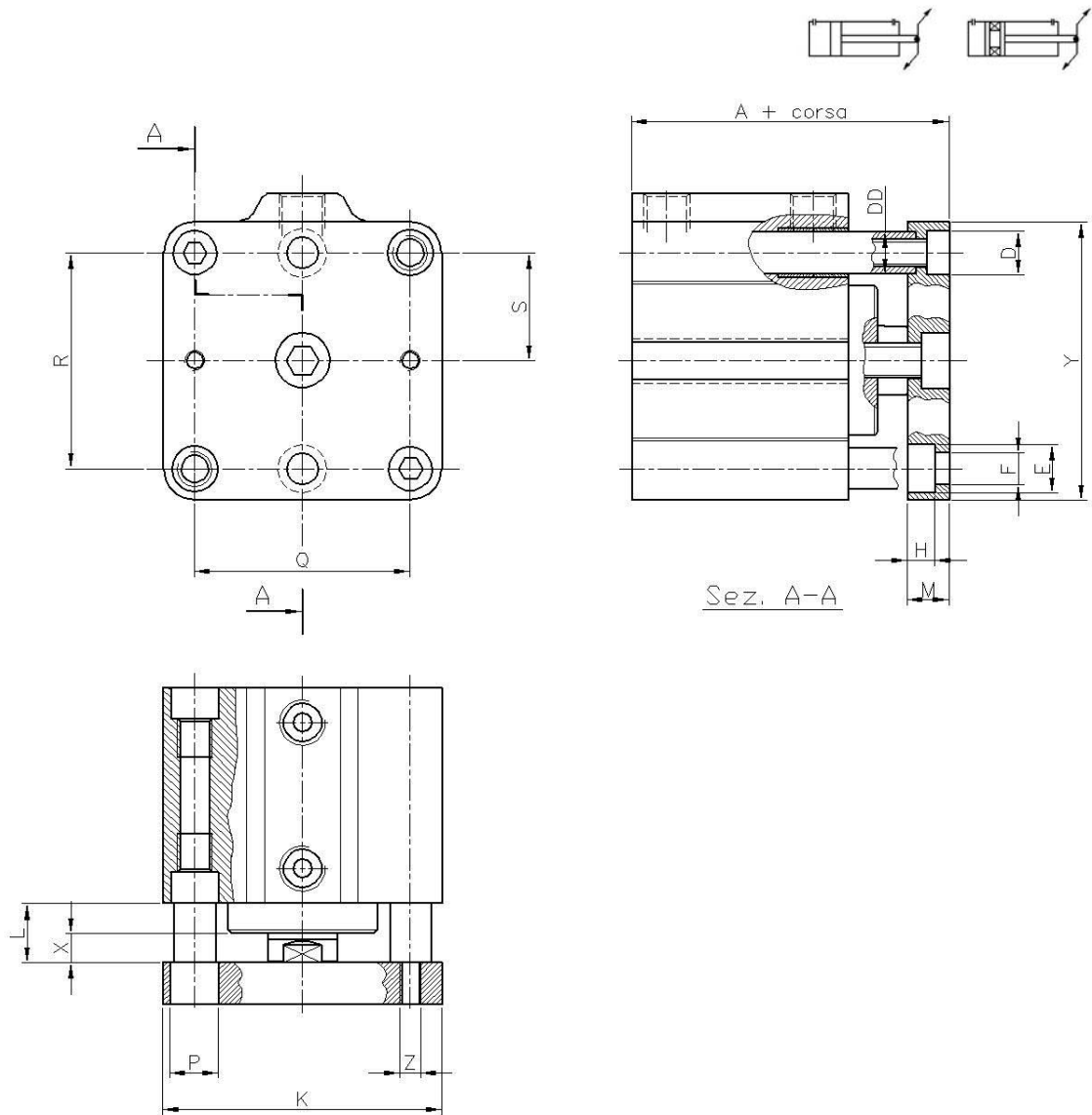

Cil. Ø	X	L	A+corsa	A*+corsa	D	DD	E	F	H	K	M	P	Q	R	S	Y	Z
16	3.5	3.5	42.5	52.5	6	4	6	3.5	3.5	27.5	7	6	20	20	10	27.5	M3
20	7	7	50	7.5	7.5	6	7.5	4.5	4.5	31.5	8	7.5	22	22	11	31.5	M4
25	7	7	50	50	7.5	6	7.5	4.5	5	36	8	7.5	26	28	14	38	M4
32	7	12	59	69	9	8	10	5.5	6	44.5	10	10	32	36	18	47.5	M4
40	8	15	65	70	10.5	10	10	5.5	6	53.5	10	10	40	40	20	53.5	M5
50	8.5	15	67	72	10.5	10	11	6.5	7	63.5	12	11	50	50	25	63.5	M6
63	8.5	17	71	76	13.5	12	14	9	9	79.5	12	15	62	62	31	79.5	M6
80	11.5	19.5	85.5	90.5	13.5	14	14	9	9	99.5	14	15	82	82	41	99.5	M8
100	11.5	19.5	87.5	92.5	16.5	16	16.5	10.5	10.5	123.5	16	17	103	103	51.5	123.5	M8

* Versione magnetica - magnetic version

Dimensioni d'ingombro

Overall dimensions

Cilindro semplice effetto, stelo represso - *Single-acting cylinder, with retracted piston rod*

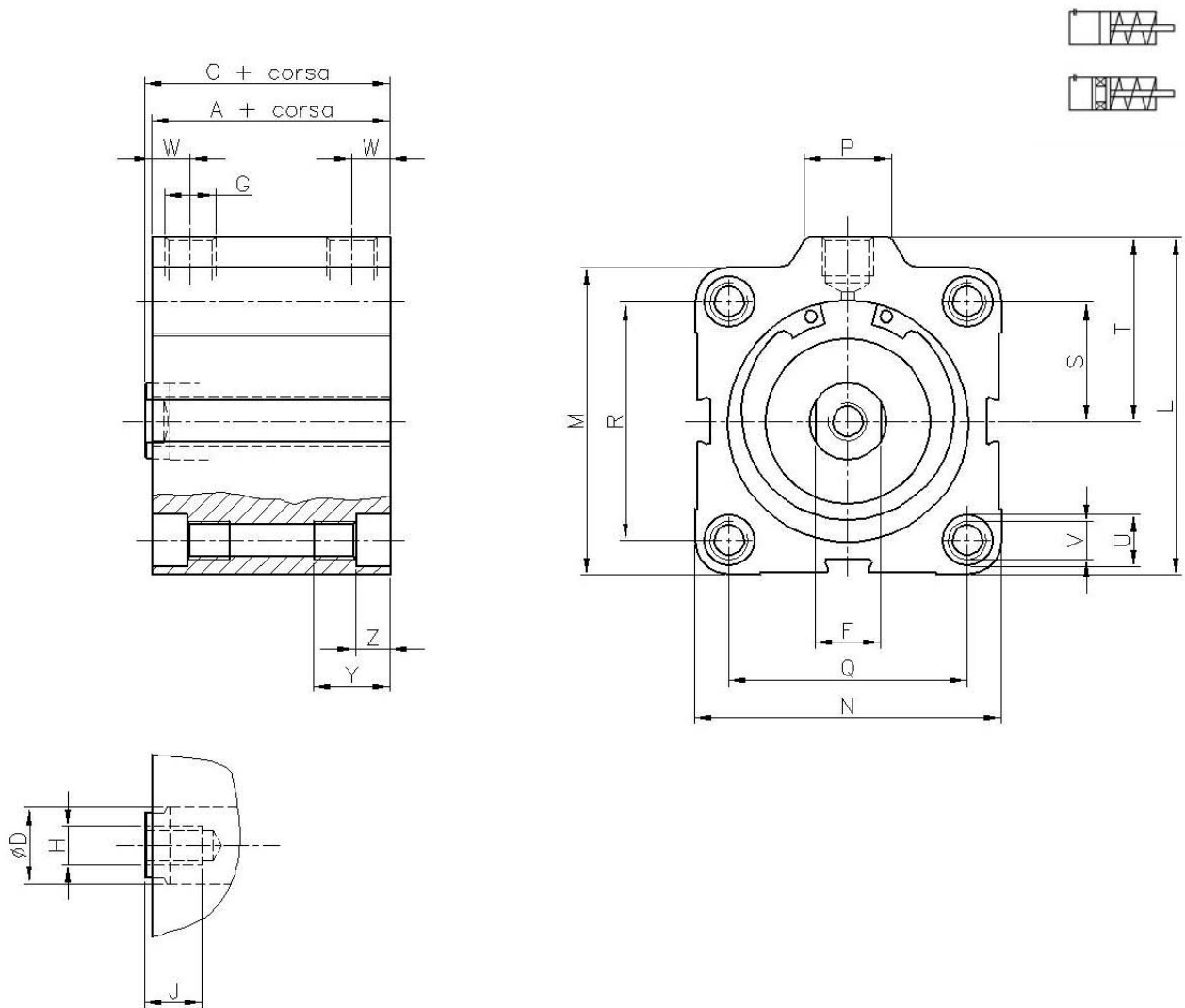

Cil. Ø	A	C + corsa	A*	C*	D	F	G	H	J	L	M	N	P	Q	R	S	T	U	foro	V filetto	W	Y	Z
16	22	23	37	38	6	8	M5	M3	6,5	31	28	28	11	20	20	10	17	5,8	3,7	M4	6,5	9	3,4
20	25	26	40	41	10	8	M5	M5	10	35	32	32	11	22	22	11	19	7,5	4,6	M5	7	10	4,6
25	25	26	40	41	10	8	G 1/8	M5	10	44,5	39	37	18	26	28	14	25	7,5	4,6	M5	7,5	10	4,6
32	32	33	47	48	12	10	G 1/8	M6	12	54	48	45	18	32	36	18	30	8,5	5,55	M6	9	16	5,7
40	35	36	45	46	16	13	G 1/8	M8	14	60	54,5	54,5	18	40	40	20	33	8,5	5,55	M6	9,5	16	5,7
50	35	36	45	46	16	13	G 1/4	M8	14	72	64	64	22	50	50	25	40	10,5	7,4	M8	10	16	6,8
63	37	39	47	49	20	17	G 1/4	M10	15	88	80	80	22	62	62	31	48	13,5	9,3	M10	10	20	9
80	47	53	57	63	25	22	G 3/8	M12	20	110	100	100	26	82	82	41	60	13,5	9,3	M10	15	20	9
100	47	53	57	63	25	22	G 3/8	M12	20	134	124	124	26	103	103	51,5	72	16,5	11,2	M12	15	25	11

* Versione magnetica - *magnetic version*

Dimensioni d'ingombro

Dimensioni d'ingombro

Cilindro semplice effetto, stelo esteso - *Single acting cylinder, with extended piston rod*

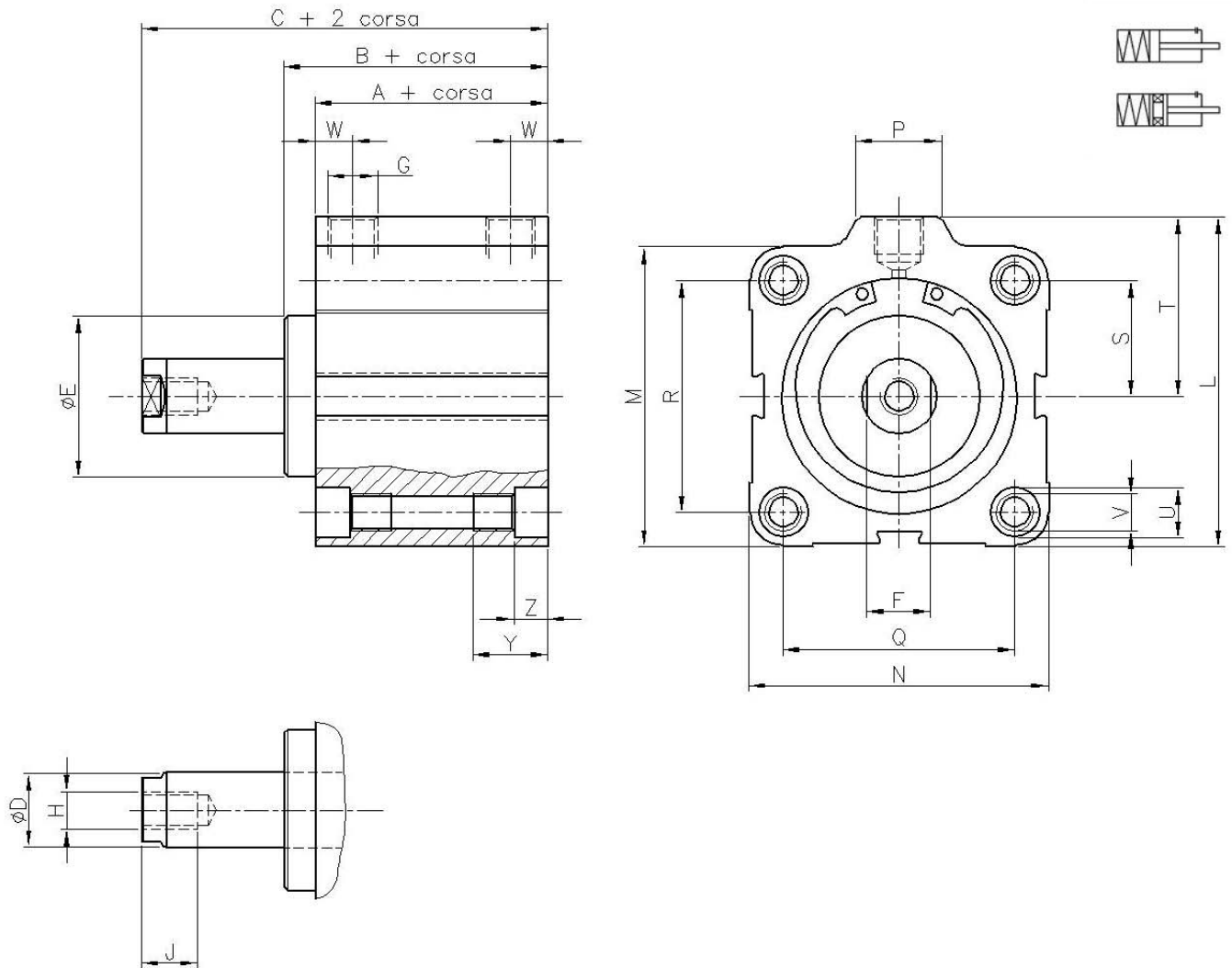

Cil. Ø	A	B	C + corsa	A*	B	C*	D	E	F	G	H	J	L	M	N	P	Q	R	S	T	U	V foro filetto	W	Y	Z	
16	27	-	30,5	42	-	45,5	6	-	5	M5	M3	6,5	31	28	28	11	20	20	10	17	5,8	3,7	M4	6,5	9	3,4
20	30	-	37	45	-	52	10	-	8	M5	M5	10	35	32	32	11	22	22	11	19	7,5	4,6	M5	7	10	4,6
25	30	-	37	45	-	52	10	-	8	G 1/8	M5	10	44,5	39	37	18	26	28	14	25	7,5	4,6	M5	7,5	10	4,6
32	32	37	44	47	52	59	12	23	10	G 1/8	M6	12	54	48	45	18	32	36	18	30	8,5	5,55	M6	9	16	5,7
40	35	42	50	45	52	60	16	29,5	13	G 1/8	M8	14	60	54,5	54,5	18	40	40	20	33	8,5	5,55	M6	9,5	16	5,7
50	35	41,5	50	45	51,5	60	16	35,5	13	G 1/4	M8	14	72	64	64	22	50	50	25	40	10,5	7,4	M8	10	16	6,8
63	37	45,5	54	47	55,5	64	20	43	17	G 1/4	M10	15	88	80	80	22	62	62	31	48	13,5	9,3	M10	10	20	9
80	47	55	66,5	57	65	76,5	25	50	22	G 3/8	M12	20	110	100	100	26	82	82	41	60	13,5	9,3	M10	15	20	9
100	47	55	66,5	57	65	76,5	25	56	22	G 3/8	M12	20	134	124	124	26	103	103	51,5	72	16,5	11,2	M12	15	25	11

* Versione magnetica - *magnetic version*

Accessori

Accessories

Cilindro doppio/semplice effetto con cerniera posteriore
 Double-single acting cylinder with rear male hinge

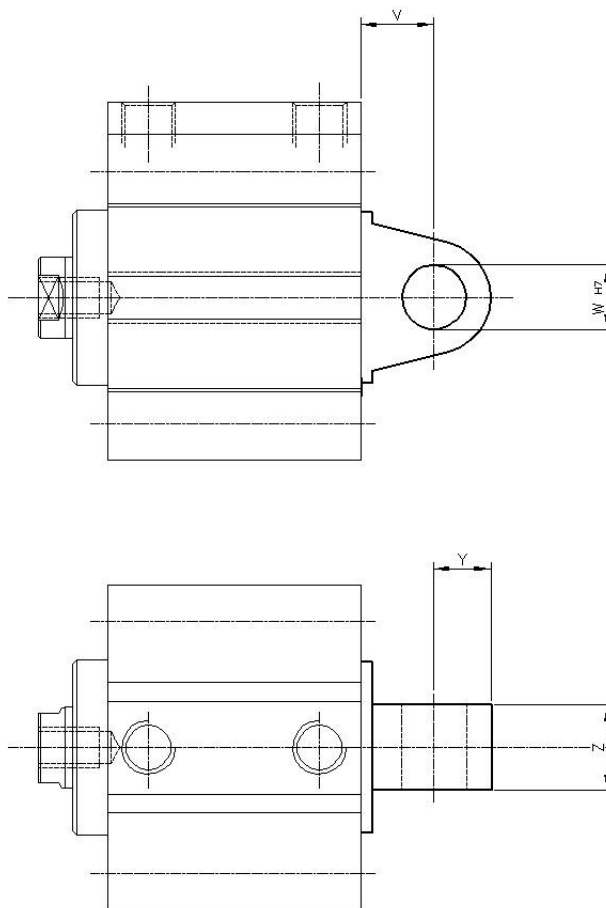

Cil. Ø	Y	Z	ØW ^{H7}	V
16	5.5	9	6	6.2
20	5.5	9	6	6.5
25	6	12	6	8
32	9	14	10	11
40	10	16	12	13
50	12	17	12	16.5
63	14	21	16	18
80	14	21	16	16.5
100	17	25	20	21

Nipplo - Nipple

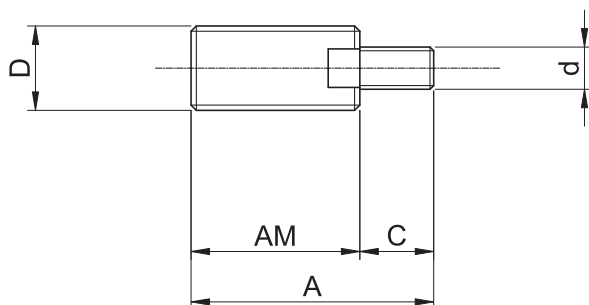

Cil. Ø	A	AM	C	D	d	Codice
12-16	22,5	16	6,5	6 x 1	M3	-FM-I50012
20-25	30	20	10	8 x 1,25	M5	-FM-I50020
32	34	22	12	10 x 1,25	M6	-FM-I50032
40	38	24	14	12 x 1,25	M8	-FM-I50040
50	46	32	14	16 x 1,5	M8	-FM-I50050
63	47	32	15	16 x 1,5	M10	-FM-I50063
80-100	60	40	20	20 x 1,5	M12	-FM-I50080

Sensori di prossimità per cilindri magnetici

Proximity sensors for magnetic cylinders

Sensori carica dall'alto - Top assembly sensors

I sensori magnetici sono rilevatori elettrici che interagiscono con un campo magnetico; montati sulla camicia di un cilindro, rilevano la posizione del campo magnetico generato da un disco in plastoferrite montato nel pistone. Un led luminoso segnala il cambiamento di stato del sensore e il conseguente segnale di uscita viene quindi utilizzato come input per ulteriori funzioni elettriche. Questi sensori sono applicabili a molte tipologie di cilindri mediante l'utilizzo degli appropriati sistemi di fissaggio che possiamo fornire.

Magnetic sensors are electric detectors that act with a magnetic field; fitted on the extruded barrel, they detect the magnetic field produced by a plastoferrite disk mounted inside the piston. A bright led points out the sensor status change and the consequent outlet signal is therefore used as input for further electric functions. These sensors can be applied in many kinds of cylinders through the use of proper fixing systems, which can be supplied by us.

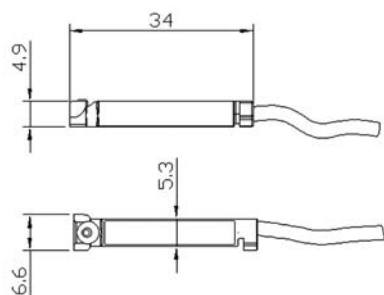

Dati tecnici - Technical data

Descrizione		Valore	
N. di conduttori	2	3	
Sistemi di fissaggio	molla snap + vite		
Materiale vite di fissaggio	Cu Zn nickelata		
Materiale custodia	PA		
Materiale isolante	resina epossidica		
Grado di protezione	IEC 60 529	IP 67	
Portata nominale	Reed	200mA-6W	500mA-6W
	Magneto res.		200mA-4W
Tensione di lavoro	Reed	5-130V AC/DC	5-50V AC/DC
	Magneto res.		3-28V DC
Vita elettrica	Reed	10 ⁷	
	Magneto res.	10 ⁹	

Dati tecnici - Technical data

Schema circuito	Connettore M8	Tensione	Dati elettrici	Portata	Lunghezza
		5-130V AC-DC	200mA-6W	2 m	
		5-130V AC-DC	200mA-6W	5 m	
		5-130V AC-DC	200mA-6W	10 m	
		5-30V AC-DC	500mA-6W	2 m	
		5-30V AC-DC	500mA-6W	5 m	
		5-30V AC-DC	500mA-6W	10 m	
		3-28V DC	200mA 4W	2 m	
		3-28V DC	200mA 4W	5 m	
		3-28V DC	200mA 4W	10 m	
		3-28V DC	200mA 4W	0,3 m	

Montaggio - Assembly

- Inserire dall'alto il sensore come indicato in figura
- Ruotare di 90° il corpo del sensore
- Allargare il sensore nella cava tenendo in vista il taglio del grano
- Individuata la posizione di lettura, avvitare il grano

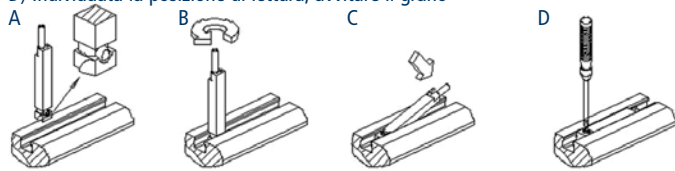

Staffe per cilindri ISO - Bracket for ISO cylinders

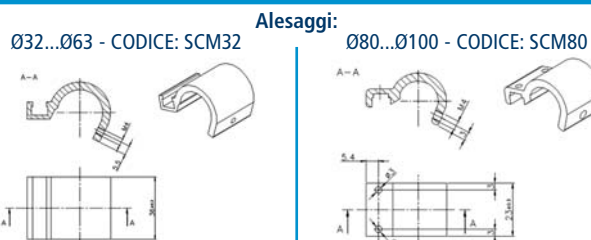

Fascetta per microcilindri - Locking bands for microcylinders



Alesaggio	Codice
8	SF08
12	SF12
16	SF16
20	SF20
25	SF25

Adattatore per il montaggio su cilindri Adaptors for cylinders

