

ШАРОВЫЕ КРАНЫ С ПЛАВАЮЩИМ ШАРОМ



ПРОФИЛЬ КОМПАНИИ

Компания «ARMATURY Group a.s.» является известным чешским производителем промышленной арматуры, поставщиком труб и оснастки к ним и автоматизированных систем управления арматурой. Годовой объем производства составляет более чем 100 000 единиц арматуры и 500 000 позиций труб и оснастки. Компания начала свою деятельность 1. 1. 2000 г. Традиции этой динамически развивающейся компании основываются на более чем пятидесятилетней истории производства промышленной арматуры в глучинском регионе.

Сотрудничая с стратегическими партнерами компания предлагает решение строительства и реконструкции технологических комплексов для потребителей по всему миру. Мы предлагаем нашим заказчикам комплексные поставки трубопроводных комплексов.

Поставки продукции и услуг осуществляются в следующие отрасли промышленности:

- тепловая и атомная энергетика
- химия и нефтехимия
- газовая промышленность
- металлургия
- водоснабжение

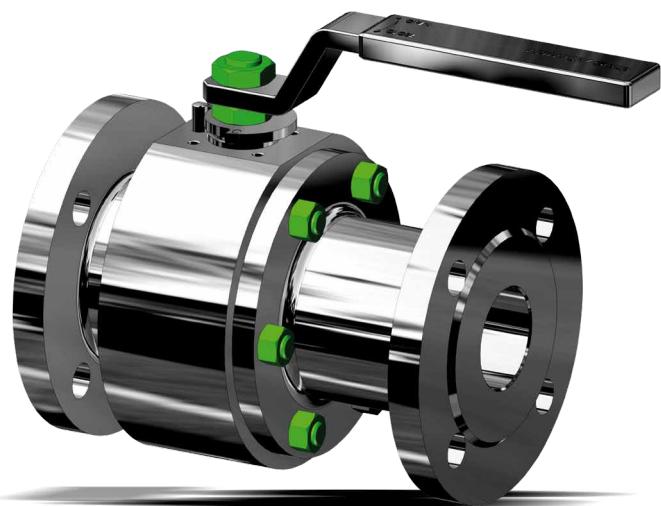

СОДЕРЖАНИЕ

Общая информация	4
Сборные шаровые краны с мягким уплотнением резьбовые (болтовые)	6
Цельносварные и сборные резьбовые шаровые краны с мягким уплотнением	10
Межфланцевые шаровые краны с мягким уплотнением	15
Шаровые краны в неразъёмном корпусе с мягким уплотнением и вкладышем	17
Сборные шаровые краны с металлическим уплотнением резьбовые (болтовые)	19
Шаровые краны с мягким уплотнением с самоуплотняющейся крышкой	23
Двойные шаровые краны с мягким уплотнением .	24
Криогенные шаровые краны	26
Шаровые краны с нагревательной рубашкой	26
Состав типового обозначения	27

Применение

Шаровые краны предназначены для полного открытия или закрытия потока рабочей среды в трубопроводной системе. Они находят свое применение в энергетике, водоснабжении, бумажной, химической и нефтехимической промышленности, криогенных системах и т.д. Некоторые конструктивные варианты также предоставляют возможность процесса кратковременного дросселирования. Однако процесс дросселирования при применении в комбинации с рабочей средой с механическими загрязнениями может оказывать влияние на потерю герметичности затвора. **Конструктивное давление** - от 0 до указанной величины соответствующего класса давления (Class, PN) для данного материала корпуса и применяемых уплотнительных элементов.

Рабочая температура

Температура окружающей среды может находиться в диапазоне от -60 °С до +80 °С.

Температура рабочей среды может находиться в диапазоне от -196 °С до +400 °С.

Рабочая среды

- Газ
- Вода
- Нефть

Техническое описание

Конструкция шаровых кранов выполнена по API Spec 6D и EN 14141, а также по взаимосвязанным с ними правилам и нормам. Конструкция тестируется в соответствии с надлежащими нормами и специальными правилами на огнестойкость (FIRE SAFE), на износ по отношению к чистому газу и на истирание при работе с загрязненной средой, на низкие эмиссии (TA – Luft), сейсмическую стойкость, климатическую стойкость, функциональную безопасность (SIL) и т.д.

Управление

- ручное (рукоятка, Т-образная рукоятка)
- редуктор
- электропривод
- пневматический, гидравлический, электрогидравлический привод
- другое

Конструкция корпуса

Корпус изготавливается из двух или трех частей, представляющих собой формообразованные заготовки. Отдельные части корпуса соединены:

- разъемным соединением с помощью резьбового соединения (болтового), так наз. соединения SPLIT BODY (SB)
- неразъемным соединением с помощью сварного соединения, так наз. FULLY WELDED (FW)
- разъемным соединением с помощью резьбы

Конструктивное исполнение в сочетании с неразрушающим контролем этих частей обеспечивает герметичность корпуса по отношению к внешней среде.



Конструкция шара и его установка

Шар изготавливается из одного элемента формообразованного или литого материала. Шар установлен свободно (плавающий шар), а давление на шаре воспринимается седлами.

Конструкция седел

- Седла с мягким уплотнением

Мягкое уплотнение изготавливается из PTFE, PEEK, NYLON и т.д. Седла пригодны для газов и жидкостей с очень низким содержанием механических загрязнений.

- Седла «металл по металлу»

Уплотнительная поверхность седел покрыта карбидом вольфрама толщиной 0,15 - 0,20 мм. После этого седла притираются с шаром с целью достижения плотности «металл по металлу» и взаимно обозначаются. Уплотнение между седлом и крышкой обеспечивается круглым уплотнительным кольцом (максимально до 220 °С) или графитовым сальником (максимально до 400 °С). Этот тип седел рекомендуется для всех видов рабочих сред, содержащих механические примеси.

Конструкция и установка управляющей цапфы

Стандартно конструкция установки управляющей цапфы соответствует требованиям к ANTI BLOW OUT (не может вырываться под действием рабочей среды). Она радиально и аксиально установлена таким образом, что не нагружает уплотнительные кольца. Уплотнение управляющей цапфы выполнено с помощью круглых уплотнительных колец, графитового сальника или за счет комбинации нескольких независимых друг от друга уплотнений.

Спецификация другой конструктивной компоновки

Антистатическое исполнение (ANTISTATIC)

Обеспечивается электропроводящее соединение между шаром, цапфой и корпусом.

Огнестойкость (FIRE-SAFE)

Огнестойкость подтверждена для всей линейки шаровых кранов по стандартам: API 607, API 6FA, ISO 10497, BS 6755 и СТО 2-4.1-212-2008.

Сейсмостойкость и вибростойкость

Стойкость подтверждена специальными испытаниями по ГОСТ 30546.

Исполнение TA-Luft

Обеспечивает стойкость против воздействия эмиссий.

Эксплуатационная безопасность

Шаровые краны контролируются на эксплуатационную безопасность SIL 3 по ČSN EN 61508 -1,2 аб -2011.

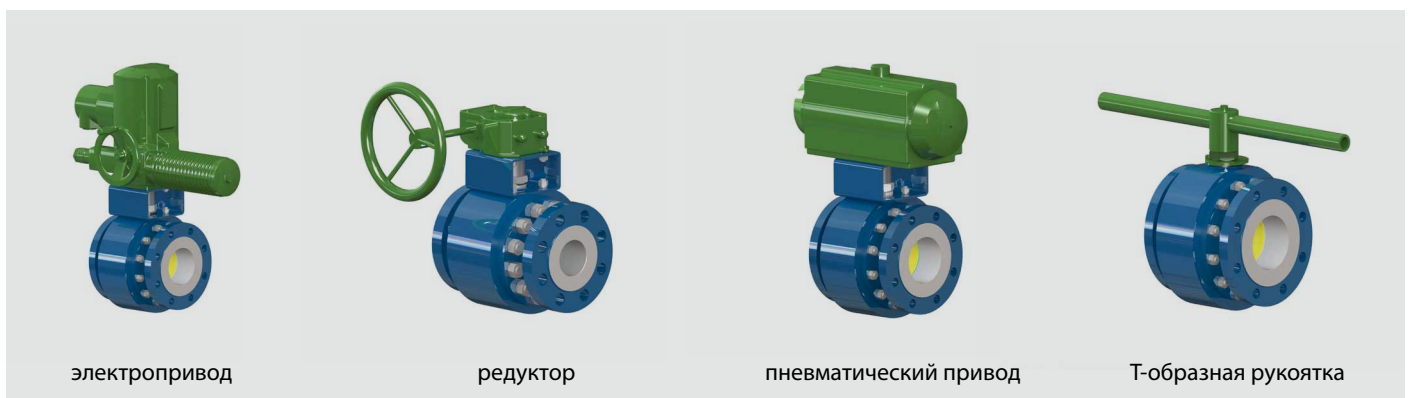

электропривод

редуктор

пневматический привод

T-образная рукоятка



Возможности оснастки шаровых кранов

- Дренаж (только для DN ≥ 200)
- Деаэрация (только для DN ≥ 200)
- Удлинение управляющей цапфы
- Запорное приспособление
- Датчики конечных положений

Испытания

На шаровых кранах проводятся (по стандартам ASME, EN и др.):

- гидравлические испытания
- испытания на работоспособность
- неразрушающий контроль

Объем испытаний специфицирован требованиями заказчика.

Протокол испытаний по EN 10 204 типа 3.1 или 3.2.

Присоединение к трубопроводу

- фланцевое (RF, RTJ) по ASME B16.5, ASME B16.47 или EN 1092-1, ГОСТ 12815-80 и др.
- приварное (BW) по ASME B16.25 или EN 12 627
- фланцевое с ответными фланцами, крепежным и уплотнительным материалом
- приварное с патрубками
- комбинированное с одним концом фланцевым, а другим приварным
- резьбовое по ISO 228-1, ASME B1.20.1

Минимальный проток арматуры

- полнопроточные по стандарту изготовителя
- с суженным протоком по стандарту изготовителя с диапазоном сужения, который определяется заказчиком

Строительные длины:

- API Spec. 6D / ISO 14 313
- ASME B16.10
- EN 558-1 (фланцевые)
- EN 12 982 (приварные)
- ČSN 13 3046

Монтаж

Шаровые краны можно устанавливать на любых трубопроводах (горизонтальных, вертикальных, наклонных), однако необходимо соблюдать нормы, распространяющиеся на монтаж управления. Шаровые краны DN ≥ 200 стандартно оснащаются опорой и строповочными проушинами.

Преимущества

- большой диапазон вариантов конструктивного исполнения
- полный и гладкий проток и вытекающие из этого очень низкое гидравлическое сопротивление и возможность очистки скребком
- долговременная надежность, при эксплуатации не нуждаются в техническом обслуживании
- возможность оснащения различными приводами с присоединением по ISO 5211
- жесткость и компактность конструкции и возможность воспринимать внешние нагрузки

Материал

Выбор материала отдельных деталей зависит от условий эксплуатации (рабочая среда, давление, температура).

Для деталей, работающих под давлением в смысле определения по API 6D, стандартно используется инспекционный сертификат 3.1 по EN 10204, а по требованию 3.2 по EN 10204. Для остальных деталей используются инспекционные сертификаты по стандарту изготовителя или в соответствии со спецификацией заказчика.

Производственная программа

Тип	PN / Class		DN / NPS													
			10 3/8"	15 1/2"	20 3/4"	25 1"	32 1 1/4"	40 1 1/2"	50 2"	65 2 1/2"	80 3"	100 4"	125 5"	150 6"	200 8"	250 10"
K 91.11	16, 25	150	*	*	*	*	*	*	*	*	*	*	*	*	*	*
	40	300	*	*	*	*	*	*	*	*	*	*	*	*	*	*
	63, 100	600	*	*	*	*	*	*	*	*	*	*	*	*	*	*
K 91.12	16, 25	150	*	*	*	*	*	*	*	*	*	*	*	*	*	*
	40	300	*	*	*	*	*	*	*	*	*	*	*	*	*	*
	63, 100	600	*	*	*	*	*	*	*	*	*	*	*	*	*	*
	160	900	*	*	*	*	*	*	*	*	*	*	*	*	*	*
K 91.21	16, 25	150	*	*	*	*	*	*	*	*	*	*	*	*	*	*
	40	300	*	*	*	*	*	*	*	*	*	*	*	*	*	*
	63	400	*	*	*	*	*	*	*	*	*	*	*	*	*	*
	100	600	*	*	*	*	*	*	*	*	*	*	*	*	*	*
	160	900	*	*	*	*	*	*	*	*	*	*	*	*	*	*
	250	1500	*	*	*	*	*	*	*	*	*	*	*	*	*	*
	400	2500	*	*	*	*	*	*	*	*	*	*	*	*	*	*
K 91.41	16, 25	150	*	*	*	*	*	*	*	*	*	*	*	*	*	*
	40	300	*	*	*	*	*	*	*	*	*	*	*	*	*	*
	63	400	*	*	*	*	*	*	*	*	*	*	*	*	*	*
	100	600	*	*	*	*	*	*	*	*	*	*	*	*	*	*
	160	900	*	*	*	*	*	*	*	*	*	*	*	*	*	*
	250	1500	*	*	*	*	*	*	*	*	*	*	*	*	*	*
	400	2500	*	*	*	*	*	*	*	*	*	*	*	*	*	*
K 91.51	16, 25	150	*	*	*	*	*	*	*	*	*	*	*	*	*	*
	40	300	*	*	*	*	*	*	*	*	*	*	*	*	*	*
	63	400	*	*	*	*	*	*	*	*	*	*	*	*	*	*
K 91.61	16, 25	150	*	*	*	*	*	*	*	*	*	*	*	*	*	*
	40	300	*	*	*	*	*	*	*	*	*	*	*	*	*	*
K 91.C1	16, 25	150	*	*	*	*	*	*	*	*	*	*	*	*	*	*
	40	300	*	*	*	*	*	*	*	*	*	*	*	*	*	*
	63, 100	600	*	*	*	*	*	*	*	*	*	*	*	*	*	*
K 91.92	16, 25	150	*	*	*	*	*	*	*	*	*	*	*	*	*	*
	40	300	*	*	*	*	*	*	*	*	*	*	*	*	*	*
	63, 100	600	*	*	*	*	*	*	*	*	*	*	*	*	*	*

Каталожные листы на шаровые краны на PN > 250 направляем по запросу.

Номинальные внутренние диаметры DN 65 и 125 снимаются с производства и в новых проектах не применяются.

Конструктивное исполнение:

- РАЗЪЕМНЫЕ РЕЗЬБОВЫЕ (БОЛТОВЫЕ)
- состоящие из двух частей (DN 10-150)
- состоящие из трех частей (DN 200-250)
- кованные

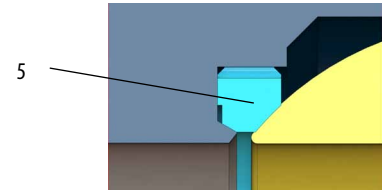
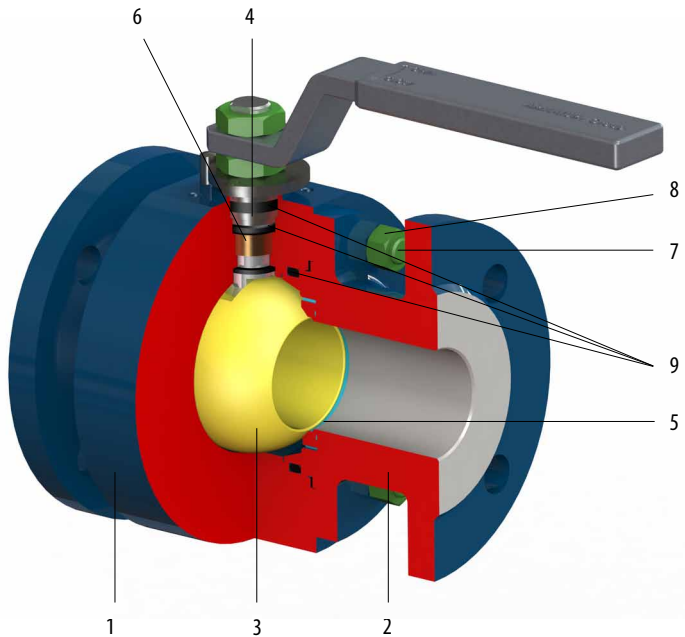

Седло с мягким уплотнением (до DN 150)

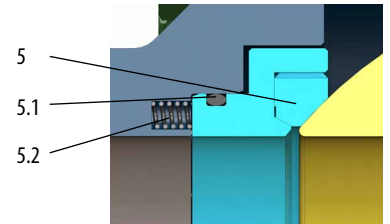

Седло плавающее с мягким уплотнением (от DN 200)

Стандартные материалы

Позиция	Деталь	Углеродистая сталь		Нержавеющая сталь
		Для обычных температур от -29 °С до +200 °С	Для низких температур от -46 °С (-60 °С) до +200 °С	Аустенитная и мартенситная сталь от -60 °С до +200 °С
1	Корпус	A105, 1.0577, S355J2G3	A350 LF2, 1.0566, P355NL1	A182 F304, 1.4541 A182 F316, 1.4571
2	Крышка			
3	Шар	A182 F304, A182 F316, A351 CF8		A182 F316, 1.4571, A351 CF8
4	Цапфа	1.4021, A182 F6a	1.4571, A182 F316 1.4542	1.4571, A182 F316 1.4542
5	Седло	наполненный PTFE, NYLON, PEEK		
5.1	Уплотнение седла	HNBR, VITON, ГРАФИТ		
5.2	Пружина	AISI 302, Inconel X750		Inconel X750
6	Подшипник	CS+PTFE, SS+PTFE		SS+PTFE
7	Болт	A320 L7		A193 B8
8	Гайка	A194 Gr.4		A194 Gr.8
9	Прокладка	HNBR, VITON, PTFE, ГРАФИТ, LIPSEAL		

CS – углеродистая сталь, SS – нержавеющая сталь

В зависимости от материала, применяемого для уплотнений, диапазон рабочих температур может быть ограничен.

Другие материалы предоставляются по запросу.



DN 10-250 • PN 16-100 • T_{max} 200°C

Конструктивное исполнение:

■ РАЗЪЕМНЫЕ РЕЗЬБОВЫЕ (БОЛТОВЫЕ)

■ кованые

Присоединение: ☉ EN 1092-1 ФЛАНЦЕВЫЕ
☼ EN 12627 ПРИВАРНЫЕ

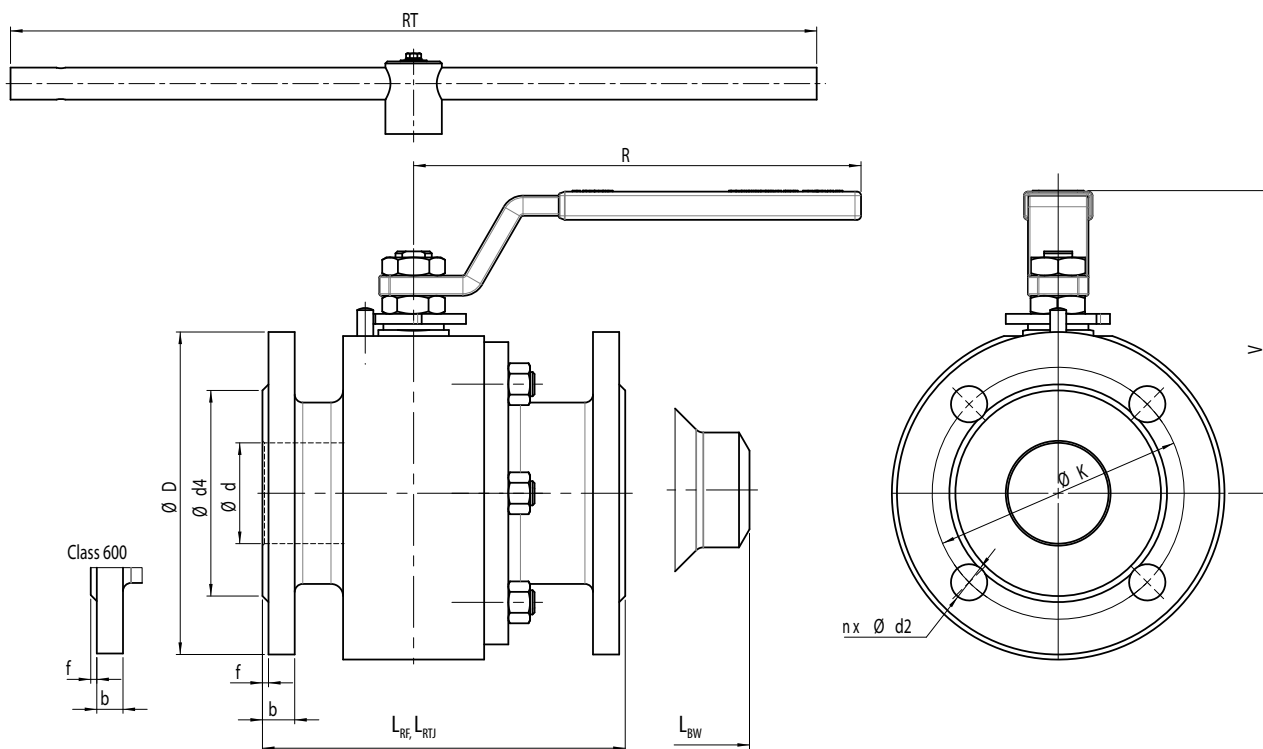

PN 16

DN	Размеры фланцев						L		V	Рукоятка		ISO 5211	кг		
	ød	øD	b	øK	ød4	f	n x ød2	L _{RF}		L _{BW}	R		RT	RF	BW
10-40	Применяются размеры PN 40														
50	50	165	18	125	102	3	4 x 18	180	216	150	220	-	F05	19-бře	15
65	62	185	18	145	122		8 x 18	200	241	153	300	-	F07	24,3	17,6
80	76	200	20	160	138		8 x 18	210	283	184	350	-	F07	35,2	32
100	98	220	20	180	158		8 x 18	230	305	234	-	650	F10	54,5	52
125	120	250	22	210	188		8 x 18	325	381	256	-	650	F10	102	100
150	145	285	22	240	212		8 x 22	350	457	300	-	800	F14	154,2	150
200	190	340	24	295	268		12 x 22	400	521	-	*		F14	252,5	237
250	245	405	26	355	320		12 x 26	450	559	-	*		F16	362	350

PN 25

DN	Размеры фланцев						L		V	Рукоятка		ISO 5211	кг	
	ød	øD	b	øK	ød4	f	n x ød2	L _{RF}		L _{BW}	R		RT	RF
10-150	Применяются размеры PN 40													
200	190	360	30	310	278	3	12 x 26	550	521	-	*	F14	270	237
250	248	425	32	370	335		12 x 30	650	559	-	*	F16	395	350

*с редуктором



DN 10-250 • PN 16-100 • T_{max} 200°C

Конструктивное исполнение:

- РАЗЪЕМНЫЕ РЕЗЬБОВЫЕ (БОЛТОВЫЕ)
- кованые

Присоединение: EN 1092-1 ФЛАНЦЕВЫЕ
 EN 12627 ПРИВАРНЫЕ

PN 40

DN	Размеры фланцев						L			V	Рукоятка		ISO 5211	кг	
	ød	øD	b	øK	ød4	f	n x ød2	L _{RF}	L _{BW}		R	RT		RF	BW
10	9,5	90	16	60	40	2	4 x 14	130	-	103	150	-	F04	2,2	-
15	14	95	16	65	45		4 x 14	130	270	103	150	-	F04	4,3	3,2
20	20	105	18	75	58		4 x 14	150	270	108	150	-	F04	5	4,4
25	25	115	18	85	68		4 x 14	160	270	116	150	-	F05	8,7	6,8
32	30	140	18	100	78		4 x 18	180	270	120	220	-	F05	11,3	9,2
40	38	150	18	110	88	3	4 x 18	200	270	131	220	-	F05	15,3	11,8
50	50	165	20	125	102		4x 18	230	216	150	220	-	F05	21,5	15
65	62	185	22	145	122		8 x 18	290	241	153	300	-	F07	29,5	17,6
80	76	200	24	160	138		8 x 18	310	283	184	350	-	F10	46,4	32
100	98	235	24	190	162		8 x 22	350	305	234	-	650	F10	65,8	52
125	119	270	26	220	188		8 x 26	400	381	256	-	1000	F14	118,7	100
150	145	300	28	250	218		8 x 26	480	457	-	*		F14	167,9	150
200	190	375	34	320	285		12 x 30	550	521	-	*		F16	290	250
250	245	450	38	385	345		12 x 33	650	559	-	*		F25	410	350

PN 63

DN	Размеры фланцев						L			V	Рукоятка		ISO 5211	кг	
	ød	øD	b	øK	ød4	f	n x ød2	L _{RF}	L _{BW}		R	RT		RF	BW
10-40	Применяются размеры PN 100														
50	50	180	26	135	102	3	4x 22	230	292	174	350	-	F07	34,2	29
65	62	205	26	160	122		8x 22	290	330	202	-	650	F10	45	40
80	76	215	28	170	138		8 x 22	310	356	236	-	800	F12	83,5	76
100	95	250	30	200	162		8 x 26	350	432	265	-	800	F14	114	110
125	119	295	34	240	188		8 x 30	400	508	-	*		F14	130	130
150	145	345	36	280	218		8 x 33	480	559	-	*		F14	151	160

PN 100

DN	Размеры фланцев						L			V	Рукоятка		ISO 5211	кг	
	ød	øD	b	øK	ød4	f	n x ød2	L _{RF}	L _{BW}		R	RT		RF	BW
10	10	100	20	70	40	2	4 x 14	130	-	103	150	-	F05	4,7	-
15	14	105	20	75	45		4 x 14	130	270	103	150	-	F05	5,1	3,2
20	20	130	22	90	58		4 x 18	150	270	108	150	-	F05	7,7	4,4
25	25	140	24	100	68		4 x 18	160	270	120	220	-	F05	11	7,2
32	30,5	155	24	100	78		4x 18	180	270	125	220	-	F05	13,3	11
40	38	170	26	110	88	3	4x 22	200	270	137	300	-	F07	21,3	16
50	50	195	28	145	102		4 x 26	230	292	195	350	-	F07	37	29
65	62	220	30	145	122		8 x 26	290	330	202	-	650	F10	52	40
80	76	230	32	180	138		8 x 26	310	356	-	*		F12	83,5	76
100	95	265	36	210	162		8 x 30	350	432	-	*		F14	120	110
125	119	315	40	250	188		8 x 33	400	508	-	*		F14	152	130
150	145	355	44	290	218		12 x 33	480	559	-	*		F16	180	170

*с редуктором



NPS 1/2"-10" • Class 150-600 • Tmax 200°C

Конструктивное исполнение:

- РАЗЪЁМНЫЕ РЕЗЬБОВЫЕ
- кованые

Присоединение: ☉ ASME B16.5 ФЛАНЦЕВЫЕ
☼ ASME B16.25 ПРИВАРНЫЕ

Class 150

NPS	Размеры фланцев					f	n x ød2	L			V	Рукоятка		ISO 5211	кг	
	ød	øD	b	øK	ød4			L _{RF}	L _{RTJ}	L _{BW}		R	RT		RF	BW
1/2"	14	90	11,2	60,3	34,9	2	4x16	108	-	270	103	150	-	F04	3,5	3,2
3/4"	20	100	12,7	69,9	42,9		4x16	117	-	270	108	150	-	F04	5	4,4
1"	25	110	14,3	79,4	50,8		4x16	127	140	270	116	150	-	F04	6,1	6,8
1 1/4"	30	115	15,9	88,9	63,5		4x16	140	153	270	120	220	-	F05	9,9	9,2
1 1/2"	38	125	17,5	98,4	73,2		4x16	165	178	270	132	220	-	F05	12,6	11,8
2"	50	150	19,5	120,7	92,1		4x19	178	191	216	150	220	-	F05	18,4	15
2 1/2"	62	180	22,7	139,7	104,8		4x19	191	203	241	153	300	-	F07	25	17,6
3"	76	190	23,9	152,4	127		4x19	203	216	283	184	350	-	F07	34,8	32
4"	98	230	24,3	190,5	157,2		8x19	229	241	305	234	-	650	F10	56,9	56
5"	120	255	24,3	215,9	185,7		8x22	356	368	381	256	-	650	F10	106	100
6"	145	280	25,9	241,3	215,9		8x22	394	406	457	300	-	800	F14	165	150
8"	190	345	29	298,5	269,9		8x22	457	470	521	-	-	*	F14	240	250
10"	245	405	30,6	362	323,8		12x25	533	546	559	-	-	*	F16	393	350

Class 300

NPS	Размеры фланцев					f	n x ød2	L			V	Рукоятка		ISO 5211	кг	
	ød	øD	b	øK	ød4			L _{RF}	L _{RTJ}	L _{BW}		R	RT		RF	BW
1/2"	14	95	14,3	66,7	34,9	2	4 x 16	140	-	270	103	150	-	F04	4,3	3,2
3/4"	20	115	15,9	82,6	42,9		4 x 19	152	-	270	108	150	-	F04	4,4	4,4
1"	25	125	17,9	88,9	50,8		4 x 19	165	178	270	116	150	-	F05	9,2	6,8
1 1/4"	30	135	19,5	98,4	63,5		4 x 19	178	191	270	120	220	-	F05	12	9,2
1 1/2"	38	155	21,1	114,3	73		4 x 22	191	204	270	131	220	-	F05	15,8	11,8
2"	50	165	22,7	127	92,1		8x 19	216	232	216	150	220	-	F05	21,5	15
2 1/2"	62	190	25,9	149,2	104,8		8 x 22	241	257	241	153	300	-	F07	30	17,6
3"	76	210	29	168,3	127		8 x 22	283	298	283	184	350	-	F10	47,2	32
4"	98	255	32,2	200	157,2		8 x 22	305	321	305	234	-	650	F12	77,1	56
5"	120	280	35,4	235	185,7		8 x 22	381	384	381	256	-	1000	F14	124,5	100
6"	145	320	37	269,9	215,9		12 x 22	403	419	457	-	-	*	F14	171,3	150
8"	190	380	41,7	330,2	269,9		12 x 25	502	518	521	-	-	*	F16	290	250
10"	245	445	48,1	382,4	323,8		16 x 27	568	584	559	-	-	*	F25	410	350

Class 600

NPS	Размеры фланцев					f	n x ød2	L			V	Рукоятка		ISO 5211	кг	
	ød	øD	b	øK	ød4			L _{RF}	L _{RTJ}	L _{BW}		R	RT		RF	BW
1/2"	14	95	14,3	66,7	35,1	7	4 x 19	165	-	270	103	150	-	F04	5,1	3,2
3/4"	20	115	15,9	82,6	42,9		4 x 19	191	191	270	108	150	-	F05	7,7	4,4
1"	25	125	17,5	88,9	50,8		4 x 19	216	216	270	120	220	-	F05	11	7,2
1 1/4"	30,5	135	20,7	98,4	63,5		4 x 19	229	229	270	125	220	-	F05	15	11
1 1/2"	38	155	22,3	114,3	73,2		4x 22	241	241	270	137	300	-	F07	20	16
2"	50	165	25,4	127	92,1		8 x 19	292	295	292	171	350	-	F10	35,9	29
2 1/2"	62	190	28,6	149,2	104,6		8 x 22	330	333	330	220	-	650	F10	47,1	40
3"	76	210	31,8	168,3	127		8 x 22	356	359	356	-	-	*	F12	79,3	76
4"	95	275	38,1	215,9	157,2		8 x 25	432	435	432	-	-	*	F14	127	110
5"	120	330	44,5	266,7	185,7		8 x 29	508	514	508	-	-	*	F14	150	130
6"	145	355	47,7	292,1	215,9		12 x 29	559	562	559	-	-	*	F16	190	170

*с редуктором

Конструктивное исполнение:

- ЦЕЛЬНОСВАРНЫЕ ИЛИ РЕЗЬБОВЫЕ
- исполнение из двух частей
- кованные

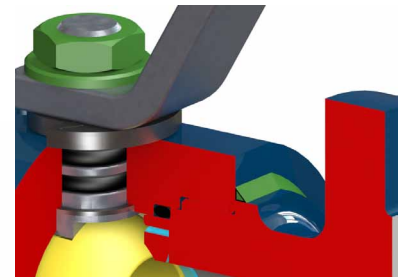
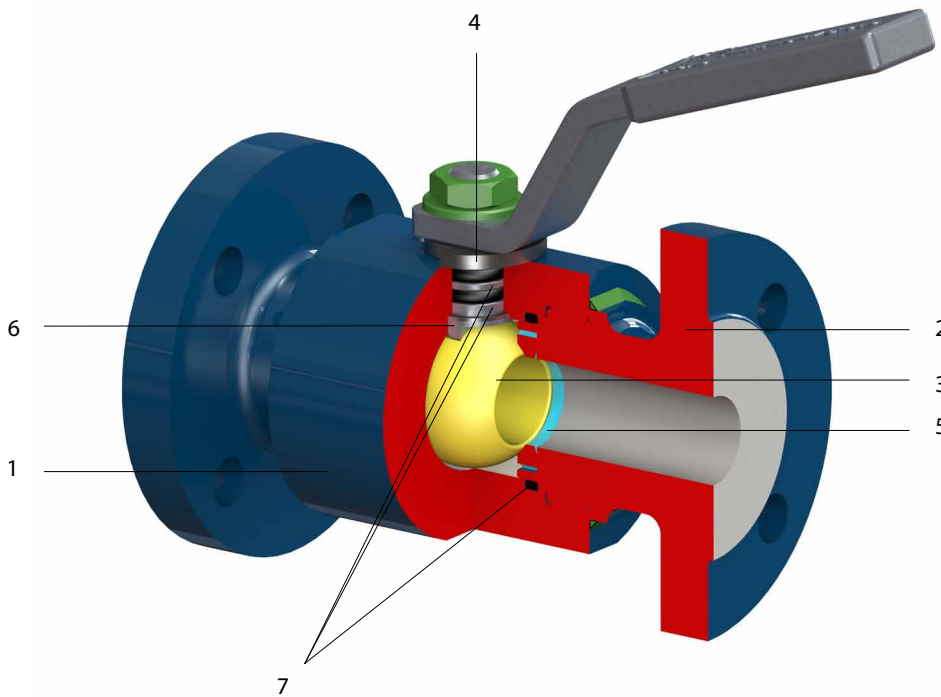

ЦЕЛЬНОСВАРНОЙ КОРПУС

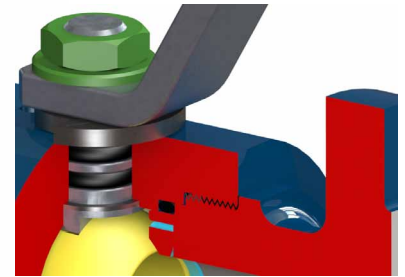

РЕЗЬБОВЫЙ КОРПУС

Стандартные материалы

Позиция	Деталь	Углеродистая сталь		Нержавеющая сталь
		Для обычных температур от -29 °C до +200 °C	Для низких температур от -46°C (-60°C) до +200°C	Аустенитная и мартенситная сталь от -60 °C до +200 °C
1	Корпус	A105, 1.0577, S355J2G3	A350 LF2, 1.0566, P355NL1	A182 F316, 1.4541, A182 F304, 1.4571
2	Крышка			
3	Шар	A182 F304, A182 F316, A351 CF8		A182 F316, 1.4571, A351 CF8
4	Цапфа	1.4021, A182 F6a	1.4571, A182 F31 1.4542	1.4571+ ENP Ni, A182 F316 + ENP Ni 1.4542 + ENP Ni
5	Седло	наполненный PTFE, NYLON, PEEK		
5.1	Уплотнение седла	HNBR, VITON, ГРАФИТ		
6	Прокладка	наполненный PTFE, NYLON, PEEK		
7	Круглое уплотнительное кольцо	HNBR, VITON		

В зависимости от материала, применяемого для уплотнений, диапазон рабочих температур может быть ограничен. Другие материалы предоставляются по запросу.

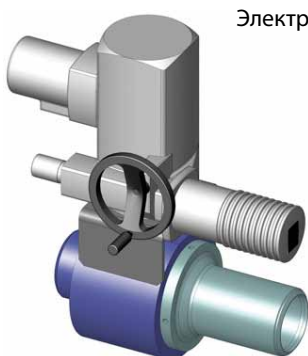

Электропривод

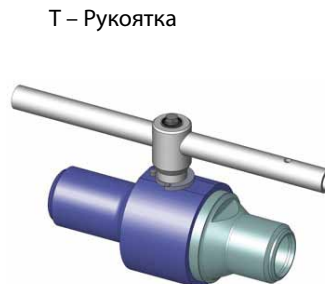

T – Рукоятка



Рукоятка



DN 10-65 • PN 16-400 • T_{max} 150°C (200°C)

Конструктивное исполнение:

- ЦЕЛЬНОСВАРНОЕ ИЛИ РЕЗЬБОВОЕ
- кованое

Присоединение: EN 1092-1 ФЛАНЦЕВЫЕ
 EN 12627, ASME B16.25 ПРИВАРНЫЕ
 ASME B16.11 ПРИВАРНОЕ В РАСТРУБ

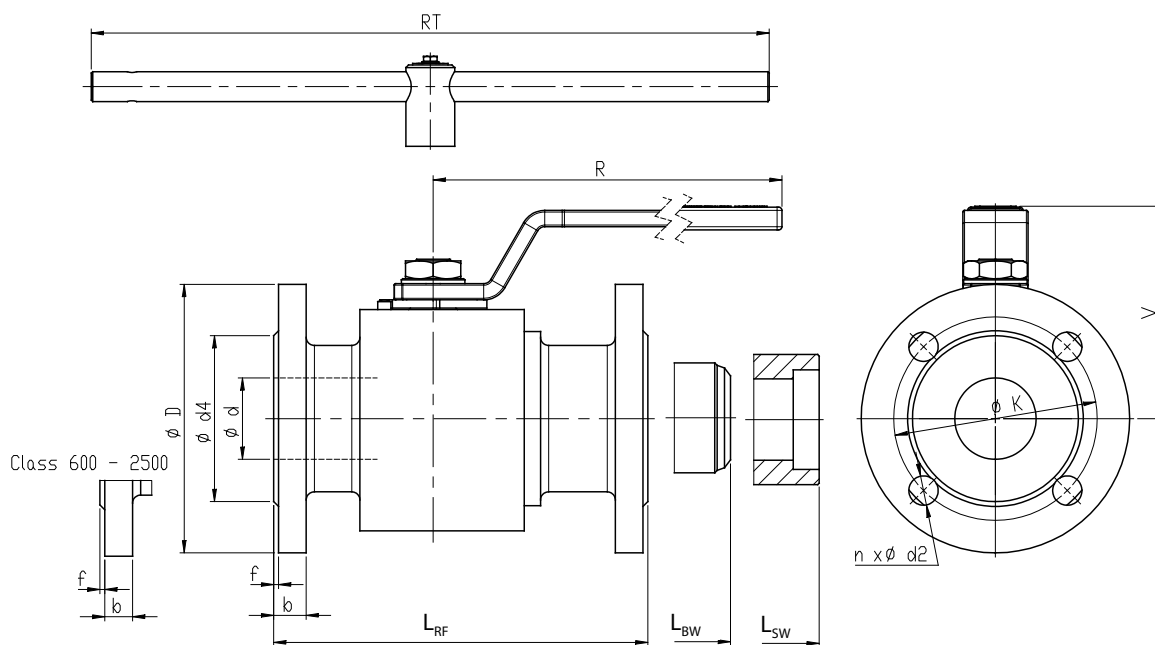

PN 16

DN	Размеры фланцев						L			V	Рукоятка		кг	
	ød	øD	b	øK	ød4	f	n x ød2	L _{RF}	L _{SW}		L _{BW}	R	RT	RF
10-40	Применяются размеры PN 40													
50	50	165	18	125	102	3	4 x 18	216	292	131	350	-	19,5	15
65	62	185	18	145	122		8 x 18	241	330	166	-	500	28	23

PN 25, 40

DN	Размеры фланцев						L			V	Рукоятка		кг	
	ød	øD	b	øK	ød4	f	n x ød2	L _{RF}	L _{SW}		L _{BW}	R	RT	RF
10	9,5	90	16	60	40	2	4 x 14	140	216	85	150	-	2,2	2
15	14	95	16	65	45		4 x 14	140	216	122	150	-	3,4	2,1
20	20	105	18	75	58		4 x 14	152	229	129	150	-	4,6	3,5
25	25	115	18	85	68		4 x 14	165	254	132	150	-	5,6	4,6
32	30	140	18	100	78		4 x 18	178	229	134	150	-	7,9	4,5
40	38	150	18	110	88	3	4 x 18	190	241	140	300	-	13,6	9,8
50	50	165	20	125	102		4 x 18	216	292	131	350	-	21	15
65	62	185	22	145	122		8 x 18	241	330	166	-	500	29	23

PN 63

DN	Размеры фланцев						L			V	Рукоятка		кг	
	ød	øD	b	øK	ød4	f	n x ød2	L _{RF}	L _{SW}		L _{BW}	R	RT	RF
10-40	Применяются размеры PN 100													
50	50	180	26	135	102	3	4 x 22	292	292	131	350	-	25	15
65	62	205	26	160	122		8 x 22	330	330	202	-	650	53	40



DN 10-65 • PN 16-400 • Tmax 150°C (200°C)

Конструктивное исполнение:

- ЦЕЛЬНОСВАРНОЕ ИЛИ РЕЗЬБОВОЕ
- кованое

Присоединение: ☉ EN 1092-1 ФЛАНЦЕВЫЕ

- ☉ EN 12627, ASME B16.25 ПРИВАРНЫЕ
- ☉ ASME B16.11 ПРИВАРНОЕ В РАСТРУБ

PN 100

DN	Размеры фланцев						L			V	Рукоятка		кг	
	ød	øD	b	øK	ød4	f	n x ød2	L _{RF}	L _{SW} L _{BW}		R	RT	RF	BW
10	10	100	20	70	40	2	4 x 14	165	216	85	150	-	3,2	2
15	14	105	20	75	45		4 x 14	165	216	122	150	-	3,5	2,1
20	20	130	22	90	58		4 x 18	190	229	129	150	-	8,6	3,5
25	25	140	24	100	68		4 x 18	216	254	132	150	-	9,5	4,6
32	30,5	155	24	100	78		4x 18	229	229	134	150	-	10,5	4,5
40	38	170	26	110	88	3	4x 22	241	241	140	300	-	18	9,8
50	50	195	28	145	102		4 x 26	292	292	131	350	-	27	15
65	62	220	30	145	122		8 x 26	330	330	202	-	650	58	40

PN 160

DN	Размеры фланцев						L			V	Рукоятка		кг	
	ød	øD	b	øK	ød4	f	n x ød2	L _{RF}	L _{SW} L _{BW}		R	RT	RF	BW
10	10	100	20	70	40	2	4 x 14	216	216	85	150	-	3,2	2
15	14	105	20	75	45		4 x 14	216	216	122	150	-	4,9	2,1
20	-	-	-	-	-		-	-	229	129	150	-	-	3,5
25	25	140	24	100	68		4 x 18	254	254	132	150	-	9,5	4,6
32	-	-	-	-	-		-	-	229	134	150	-	-	4,5
40	38	170	28	110	88	3	4x 22	305	241	140	300	-	18	9,8
50	50	195	30	145	102		4 x 26	368	292	131	350	-	27	15

PN 250

DN	Размеры фланцев						L			V	Рукоятка		кг	
	ød	øD	b	øK	ød4	f	n x ød2	L _{RF}	L _{SW} L _{BW}		R	RT	RF	BW
10-40	Применяются размеры PN 320													
25	25	150	28	105	68	2	4 x 22	254	254	132	150	-	11,3	4,6
32	-	-	-	-	-		-	-	279	142	350	-	-	5,6
40	38	185	34	135	88	3	4 x 26	305	305	179	-	600	22	12
50	50	200	38	150	102		8 x 26	368	368	212	-	600	33	21

PN 320

DN	Размеры фланцев						L			V	Рукоятка		кг	
	ød	øD	b	øK	ød4	f	n x ød2	L _{RF}	L _{SW} L _{BW}		R	RT	RF	BW
10	10	125	24	85	40	2	4 x 18	264	264	103	150	-	6	3
15	14	130	26	90	45		4 x 18	264	264	120	-	400	7,5	3,2
25	25	160	34	115	68		4 x 22	308	308	120	-	400	30	15

PN 400

DN	Размеры фланцев						L			V	Рукоятка		кг	
	ød	øD	b	øK	ød4	f	n x ød2	L _{RF}	L _{SW} L _{BW}		R	RT	RF	BW
10	10	125	28	85	40	2	4 x 18	264	264	103	150	-	7	3
15	14	145	30	100	45		4 x 22	264	264	120	-	400	9	3,2
25	25	180	38	130	68		4 x 26	308	308	120	-	400	45	15



NPS 1/2" - 2 1/2" • Class 150-2500 • Tmax 150°C (200°C)

Конструктивное исполнение:

- ЦЕЛЬНОСВАРНОЕ ИЛИ РЕЗЬБОВОЕ
- кованое

Присоединение: ☉ ASME B16.5 ФЛАНЦЕВЫЕ
 ☉ ASME B16.25 ПРИВАРНЫЕ
 ☉ ASME B16.11 ПРИВАРНОЕ В РАСТРУБ

Class 150

NPS	Размеры фланцев						L			V	Рукоятка		кг	
	ød	øD	b	øK	ød4	f	n x ød2	L _{RF}	L _{SWT} L _{BW}		R	RT	RF	BW
1/2"	14	90	11,2	60,3	34,9	2	4x16	140	216	122	150	-	2,5	2,1
3/4"	20	100	12,7	69,9	42,9		4x16	152	229	129	150	-	4,6	3,5
1"	25	110	14,3	79,4	50,8		4x16	165	254	132	150	-	5,6	4,6
1 1/4"	30	115	15,9	88,9	63,5		4x16	178	229	134	150	-	6,4	4,5
1 1/2"	38	125	17,5	98,4	73,2		4x16	190	241	140	300	-	11,7	9,8
2"	50	150	19,5	120,7	92,1		4x19	216	292	131	350	-	16	15
2 1/2"	62	180	22,7	139,7	104,8		4x19	241	330	166	-	500	27	23

Class 300

NPS	Размеры фланцев						L			V	Рукоятка		кг	
	ød	øD	b	øK	ød4	f	n x ød2	L _{RF}	L _{SWT} L _{BW}		R	RT	RF	BW
1/2"	14	95	14,3	66,7	34,9	2	4 x 16	140	216	122	150	-	3	2,1
3/4"	20	115	15,9	82,6	42,9		4 x 19	152	229	129	150	-	5,5	3,5
1"	25	125	17,9	88,9	50,8		4 x 19	165	254	132	150	-	6,6	4,6
1 1/4"	30	135	19,5	98,4	63,5		4 x 19	178	229	134	150	-	7,2	4,5
1 1/2"	38	155	21,1	114,3	73		4 x 22	190	241	140	300	-	14	9,8
2"	50	165	22,7	127	92,1		8 x 19	216	292	131	350	-	21	15
2 1/2"	62	190	25,9	149,2	104,8		8 x 22	241	330	166	-	500	29	23

Class 600

NPS	Размеры фланцев						L			V	Рукоятка		кг	
	ød	øD	b	øK	ød4	f	n x ød2	L _{RF}	L _{SWT} L _{BW}		R	RT	RF	BW
1/2"	14	95	14,3	66,7	34,9	7	4 x 19	165	216	122	150	-	3,5	2,1
3/4"	20	115	15,9	82,6	42,9		4 x 19	190	229	129	150	-	6,5	3,5
1"	25	125	17,5	88,9	50,8		4 x 19	216	254	132	150	-	7,9	4,6
1 1/4"	30,5	135	20,7	98,4	63,5		4 x 19	229	229	134	150	-	9,5	4,5
1 1/2"	38	155	22,3	114,3	73		4 x 22	241	241	140	300	-	15,1	9,8
2"	50	165	25,4	127	92,1		8 x 19	292	292	131	350	-	27	15
2 1/2"	62	190	28,6	149,2	104,8		8 x 22	330	330	202	-	650	58	40

Class 900, 1500

NPS	Размеры фланцев						L			V	Рукоятка		кг	
	ød	øD	b	øK	ød4	f	n x ød2	L _{RF}	L _{SWT} L _{BW}		R	RT	RF	BW
1/2"	14	120	22,3	82,6	34,9	7	4 x 22	216	216	122	150	-	4,9	2,1
3/4"	20	130	25,4	88,9	42,9		4 x 22	229	229	129	150	-	8,8	3,5
1"	25	150	28,6	101,6	50,8		4 x 25	254	254	132	150	-	11,6	4,6
1 1/4"	30,5	160	28,6	111,1	63,5		4 x 25	279	279	142	350	-	13	5,6
1 1/2"	38	180	31,8	123,8	73		4 x 29	305	305	179	-	600	22	12
2"	50	215	38,1	165,1	92,1		8 x 25	368	368	212	-	600	30	21

Class 2500

NPS	Размеры фланцев						L			V	Рукоятка		кг	
	ød	øD	b	øK	ød4	f	n x ød2	L _{RF}	L _{SWT} L _{BW}		R	RT	RF	BW
1/2"	14	135	30,2	88,9	34,9	7	4 x 22	264	264	120	150	-	15	10
3/4"	20	140	31,8	95,2	42,9		4 x 22	273	273	120	-	400	18	12
1"	25	160	35	108	50,8		4 x 25	308	308	120	-	400	45	15

DN 10-50 • PN 16-320 • NPS 3/8"-2" • Class 150-1500 • Tmax 150 °C (200 °C)

Более высокие PN по запросу
Конструктивное исполнение:

■ РЕЗЬБОВЫЕ ИЛИ ЦЕЛЬНОСВАРНЫЕ

Присоединение: ISO 228-1, ASME B1.20.1
 РЕЗЬБОВОЕ С ВНУТРЕННЕЙ
 РЕЗЬБОЙ

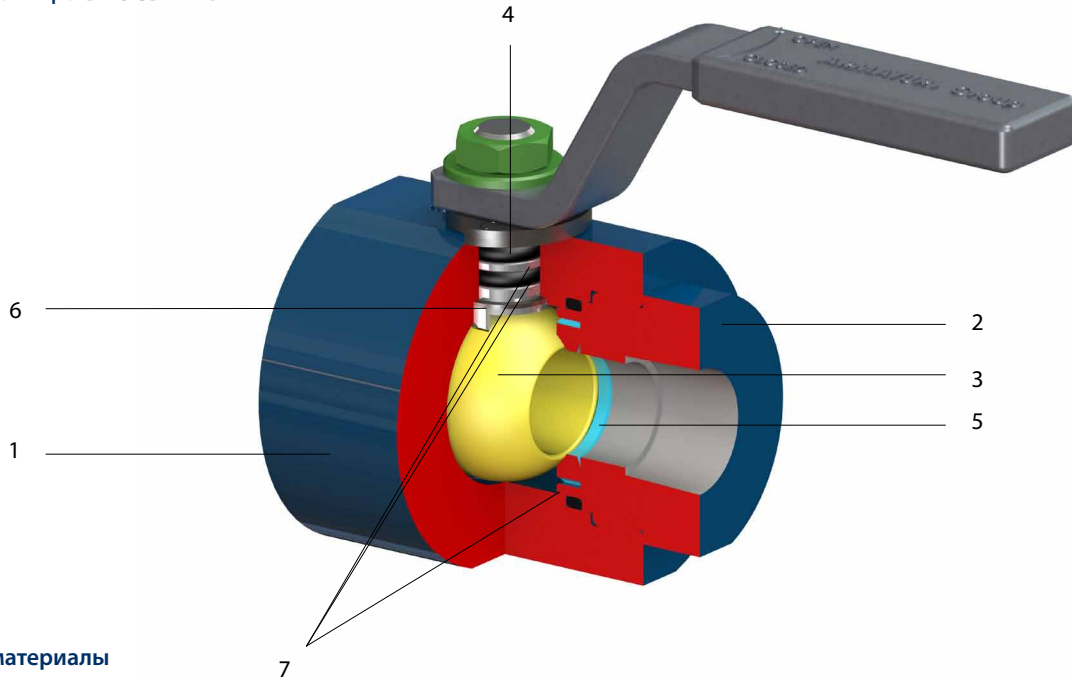

Стандартные материалы

Позиция	Деталь	Углеродистая сталь		Нержавеющая сталь
		Для обычных температур от -29°C до +200°C	Для низких температур -46°C (-60°C) - +200°C	Аустенитная сталь от -60°C до +200°C
1	Корпус	A105, 1.0577, S355J2G3	A350 LF2, 1.0566, P355NL1	A182 F304, 1.4541 A182 F316, 1.4571
2	Крышка			
3	Шар	A182 F304, A182 F316, A351 CF8		A182 F316, 1.4571, A351 CF8
4	Цапфа	1.4021, A182 F6a	1.4571, A182 F316, 1.4542	1.4571+ ENP Ni, A182 F316 + ENP Ni 1.4542 + ENP Ni
5	Седло	наполненный PTFE, NYLON, PEEK		
6	Прокладка	наполненный PTFE, NYLON, PEEK		
7	Круглое уплотнительное кольцо	HNBR, VITON		

В зависимости от материала, применяемого для уплотнений, диапазон рабочих температур может быть ограничен.
 Другие материалы предоставляются по запросу.

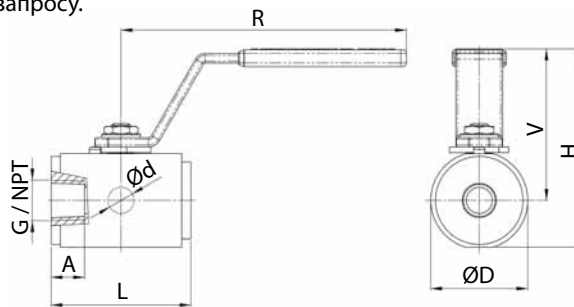

PN / Class	DN	NPS	G	NPT	A	L	ød	R	V	H	øD	кг
PN 16 ÷ 320 CLASS 150 ÷ 1500	10	3/8"	3/8"	3/8-18	13	80	14	152	85	115	62	1,7
	15	1/2"	1/2"	1/2-14	15	80	14	152	85	115	62	1,7
	20	3/4"	3/4"	3/4-14	16,5	90	19	152	94	131	79	3
	25	1"	1"	1-11,5	19,5	100	25	152	97	137	84	3,7
PN 16 ÷ 160 CLASS 150 ÷ 900	32	1 1/4"	1 1/4"	1 1/4-11,5	21,5	110	32	152	97	140	88	4,5
	40	1 1/2"	1 1/2"	1 1/2-11,5	23	120	38	400	123	184	122	9,6
	50	2"	2"	2-11,5	26	135	49	500	131	200	138	12,2



Конструктивное исполнение:

- МЕЖФЛАНЦЕВОЕ ИСПОЛНЕНИЕ
- исполнение из двух частей
- кованные

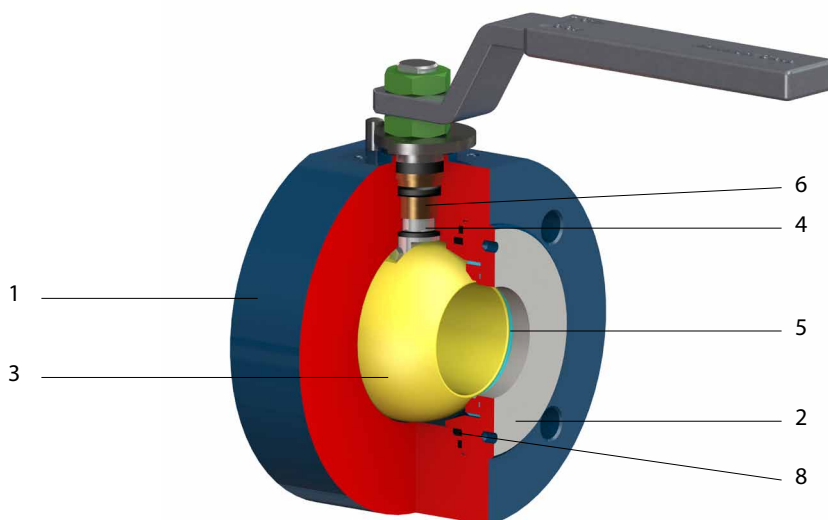

Стандартные материалы

Позиция	Деталь	Углеродистая сталь		Нержавеющая сталь
		Для обычных температур от -29 °C до +200 °C (+400 °C)	Для низких температур от -46 °C (-60 °C) до +200 °C	Аустенитная и мартенситная сталь от -60 °C до +200 °C
1	Корпус	A105, 1.0577, S355J2G3	A350 LF2, 1.0566, P355NL1	A182 F316, 1.4541, A182 F304, 1.4571
2	Вкладыш			
3	Шар	A182 F304, A182 F316, A351 CF8		A182 F316, 1.4571, A351 CF8
4	Цапфа	1.4021, A182 F6a	1.4571, A182 F316 1.4542	1.4571, A182 F316 1.4542
5	Седло	наполненный PTFE, NYLON, PEEK		
6	Подшипники	CS+PTFE, SS+PTFE		SS+PTFE
7	Болты	A320 L7		A193 B8
8	Уплотнительный материал	HNBR, VITON, PTFE, ГРАФИТ		

В зависимости от материала, применяемого для уплотнений, диапазон рабочих температур может быть ограничен.

Другие материалы предоставляются по запросу.

CS – Углеродистая сталь, SS – Нержавеющая сталь

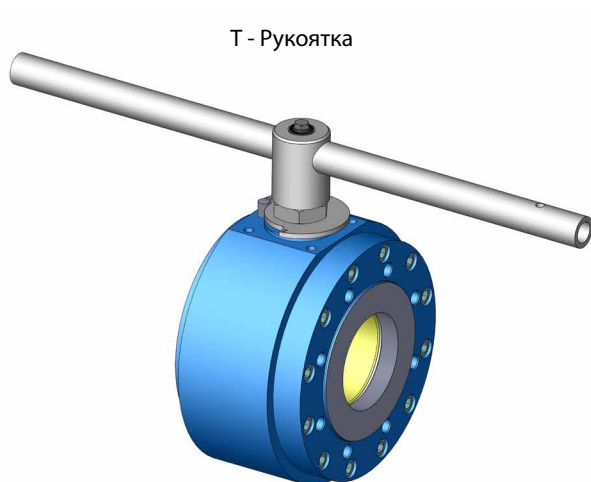



DN 15-200 • PN 16-63 • T_{max} 200 °C
Конструктивное исполнение:

- МЕЖФЛАНЦЕВОЕ ИСПОЛНЕНИЕ
- исполнение из двух частей
- кованные

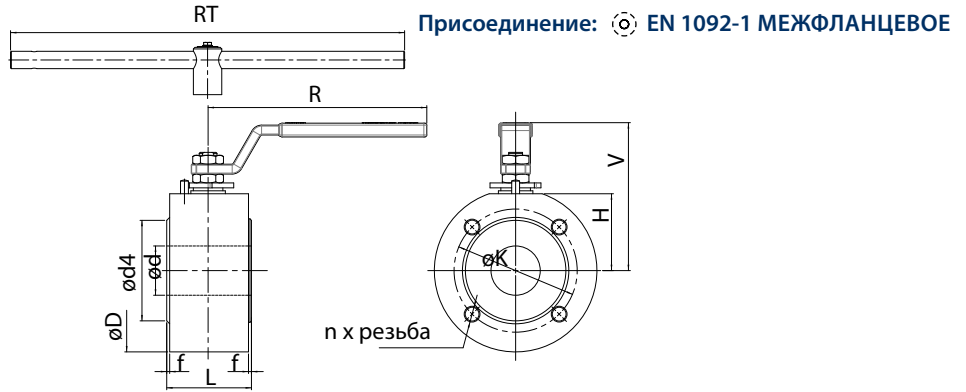

PN 16

DN	Размеры фланцев						L	H	V	Ручейка		ISO 5211	кг
	ød	øD	øK	ød4	f1	n x резьба				R	RT		
15-40	Применяются размеры PN 40												
50	50	165	125	102	2	4 x M16	86	78	150	220	-	F05	12,6
65	62	185	145	122		8 x M16	105	85	150	300	-	F07	18,7
80	76	214	160	138		8 x M16	126	100	184	350	-	F07	29,6
100	98	262	180	158		8 x M16	156	123	234	-	650	F10	49,9
125	120	250	210	188		8 x M16	170	168	258	-	650	F10	80
150	145	285	240	212		8 x M20	202	168	290	-	800	F12	91
200	190	400	295	268		12 x M20	310	298	-	*		F14	204

PN 25

DN	Размеры фланцев						L	H	V	Ручейка		ISO 5211	кг
	ød	øD	øK	ød4	f1	n x резьба				R	RT		
15-150	Применяются размеры PN 40												
200	190	400	310	278	2	12xM24	310	298	-	*		F16	208

PN 40

DN	Размеры фланцев						L	H	V	Ручейка		ISO 5211	кг
	ød	øD	øK	ød4	f1	n x резьба				R	RT		
15	14	95	65	45	2	4 x M12	38	50	73	150	-	F04	1,8
20	20	105	75	58		4 x M12	38	57	80	150	-	F04	2,5
25	25	115	85	68		4 x M12	56	50	116	150	-	F05	4,1
32	30	130	100	78		4 x M16	62	53,5	120	220	-	F05	5,2
40	38	140	110	88		4 x M16	74	62	134	220	-	F05	7,9
50	50	165	125	102		4 x M16	86	78	150	220	-	F05	12,6
65	62	185	145	122		8 x M16	105	85	153	300	-	F07	18,8
80	76	218	160	138		8 x M16	126	100	184	350	-	F10	33
100	98	262	190	162		8 x M20	156	123	234	-	650	F10	51
125	120	308	220	188		8 x M24	175	142	-	*	F14	85	85
150	145	365	250	218		8 x M24	202	168	-	*		F14	91
200	190	400	320	285		12 x M27	310	298	-	*		F16	210

PN 63

DN	Размеры фланцев						L	H	V	Ручейка		ISO 5211	кг
	ød	øD	øK	ød4	f1	n x резьба				R	RT		
15	14	105	75	45	2	4 x M12	40	55	92	150	-	F05	4,2
20	20	130	90	58		4 x M16	40	64	110	150	-	F05	6
25	25	140	100	68		4 x M16	56	74	120	220	-	F05	8,2
32	30,5	155	110	78		4 x M20	62	83	126	220	-	F05	12
40	38	156	125	88		4 x M20	74	68	137	300	-	F07	16
50	50	198	135	102		4 x M20	115	90	174	350	-	F07	25
65	62	214	160	122		8 x M20	126	95	202	-	650	F10	38
80	76	265	170	138		8 x M20	136	120	233	-	800	F12	62
100	95	292	200	162		8 x M24	194	133	265	-	800	F14	88
125	119	295	240	188		8 x M27	200	**	-	*		F14	97
150	145	345	280	218		8 x M30	250	**	-	*		F14	123
200	190	**	345	285		12 x M33	**	**	-	*		**	**

*с редуктором, **по запросу



Конструктивное исполнение:

- ЦЕЛЬНЫЕ С ВКЛАДЫШЕМ
- вкладыш завинчен в корпус
- цельные
- кованые

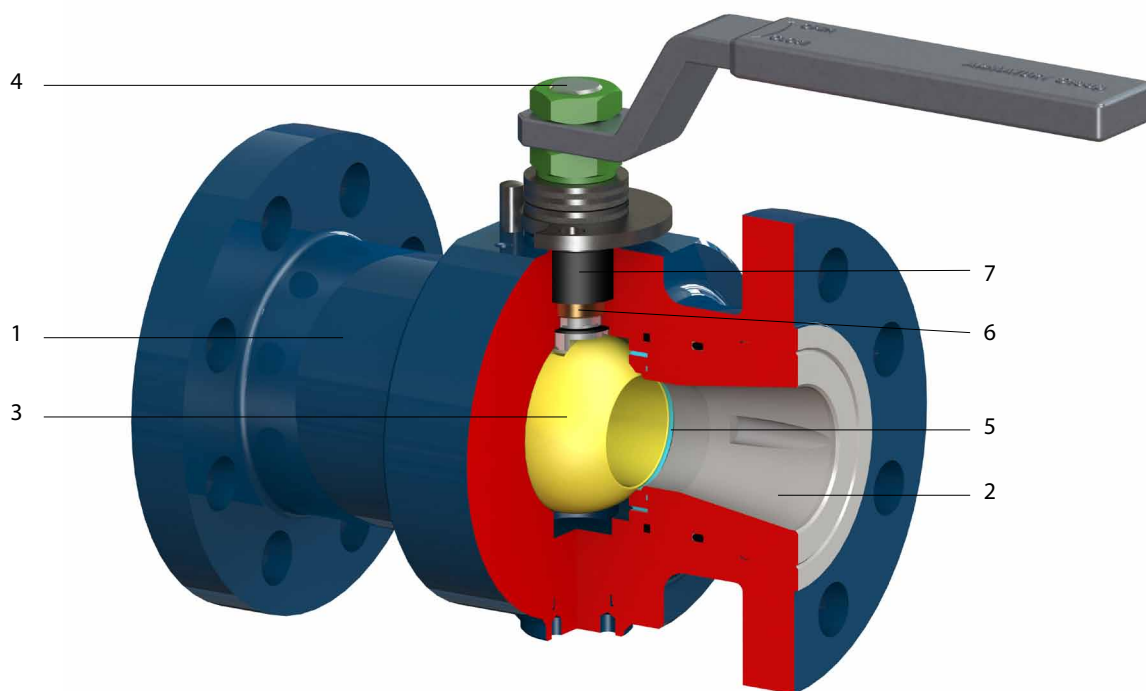

Стандартные материалы

Позиция	Деталь	Углеродистая сталь		Нержавеющая сталь
		Для обычных температур от -29°C до +200°C	Для низких температур от -46°C (-60°C) до +200°C	Для температур от -60 °C до +200 °C
1	Корпус	A105 , 1.0577, S355J2G3	A350 LF2 , 1.0566, P355NL1	1.4541, A182 F304 1.4571, A182 F316
2	Вкладыш			
3	Шар	A182 F304, A182 F316, A351 CF8		A182 F316, 1.4571, A351 CF8
4	Цапфа	1.4021, A182 F6a	1.4571, A182 F316 1.4542	1.4571, A182 F316 1.4542
5	Седло	наполненный PTFE		
6	Подшипники	CS+PTFE, SS+PTFE		SS+PTFE
7	Прокладка	HNBR, VITON, PTFE, ГРАФИТ		

CS – Углеродистая сталь, SS – Нержавеющая сталь

В зависимости от материала, применяемого для уплотнений, диапазон рабочих температур может быть ограничен.

Другие материалы предоставляются по запросу.

NPS 1"-8" • Class 150-300

Конструктивное исполнение:

- ЦЕЛЬНЫЕ С ВКЛАДЫШЕМ
- кованые

Присоединение: ☉ ASME B16.5 ФЛАНЦЕВЫЕ

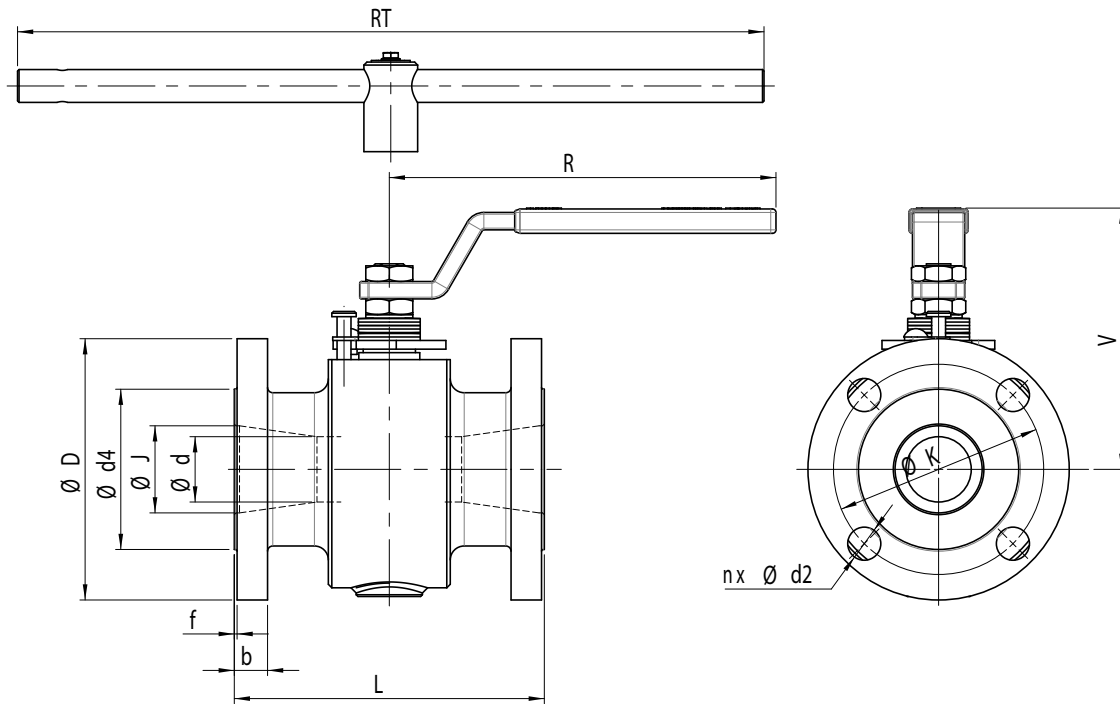

Class 150

NPS (DN)	Размеры фланцев						f1	n x Ød2	L	V	Рукоятка		ISO 5211	кг
	Ød	ØD	b	ØK	Ød4	ØJ					R	RT		
1" (25)	20	110	14,7	79,4	50,8	25	2	4 x 16	127	125	180	-	F04	5,8
1 1/2" (40)	30	125	16,3	98,4	73	40		4 x 16	165	141	220	-	F05	12
2" (50)	37,5	150	19,5	120,7	92,1	50		4 x 19	178	160	220	-	F05	14,9
3" (80)	58	190	24,3	152,4	127	78		4 x 19	203	165	300	-	F07	27,5
4" (100)	76	230	24,3	190,5	157,2	100		8 x 19	229	229	350	-	F10	48,4
6" (150)	98	280	25,9	241,3	215,9	150		8 x 22	267	-	-	800	F10	85,5
8" (200)	145	345	29	298,5	269,9	201		8 x 22	292	-	*		F12	181,7

Class 300

NPS (DN)	Размеры фланцев						f1	n x Ød2	L	V	Рукоятка		ISO 5211	кг
	Ød	ØD	b	ØK	Ød4	ØJ					R	RT		
1" (25)	20	125	17,9	88,9	50,8	25	2	4 x 19	165	125	180	-	F05	7,3
1 1/2" (40)	30	155	21,1	114,3	73	40		4 x 22	190	141,5	220	-	F05	15,1
2" (50)	37,5	165	22,7	127	92,1	50		8 x 19	216	160	220	-	F05	14,9
3" (80)	58	210	29	168,3	127	78		8 x 22	283	165	300	-	F07	27,5
4" (100)	76	255	32,2	200	157,2	100		8 x 22	305	229	350	-	F10	64,6
6" (150)	98	320	37	269,9	215,9	150		12 x 22	403	-	*		F12	146,1
8" (200)	145	380	41,7	330,2	269,9	201		12 x 25	419	-	*		F14	241,2

*с редуктором



Конструктивное исполнение:

- РАЗЪЕМНЫЕ РЕЗЬБОВЫЕ (БОЛТОВЫЕ)
- состоящие из двух частей (DN 10-125)
- состоящие из трех частей (DN 150-250)
- кованные

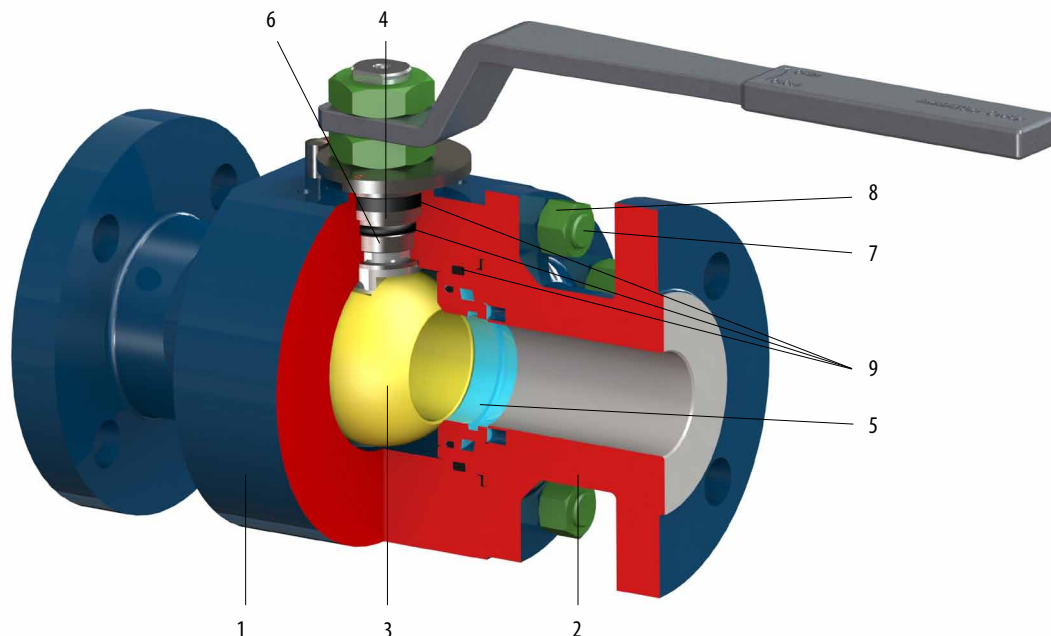

Стандартные материалы

Позиция	Деталь	Углеродистая сталь		Нержавеющая сталь
		Для обычных температур от -29 °C до +200 °C	Для низких температур от -46°C (-60°C) до +200°C	Аустенитная и мартенситная сталь от -60 °C до +200 °C
1	корпус	A105 , 1.0577, S355J2G3	A350 LF2 , 1.0566, P355NL1	A182 F304 , 1.4541 A182 F316 , 1.4571
2	крышка			
3	шар	A182 F304 + HF, A182 F316 + HF, A351 CF8 + HF, 1.4021 + HF, A182 F6A + HF		A182 F316 + HF, 1.4571 + HF, A351 CF8 + HF
4	цапфа	1.4021, A182 F6a	1.4571, A182 F316 1.4542	1.4571, A182 F316 1.4542
5	седло	1.4021 + HF, A182 F6a + HF 1.4571 + HF, A182 F316 + HF		
5.1	уплотнение седла	HNBR, VITON, ГРАФИТ		
5.2	пружины	AISI 302, Inconel X750		Inconel X750
6	подшипники	CS+PTFE, SS+PTFE		SS+PTFE
7	болты	A320 L7		A193 B8
8	гайки	A194 Gr.4		A194 Gr.8
9	уплотнительный материал	HNBR, VITON, PTFE, ГРАФИТ, LIPSEAL		

CS – Углеродистая сталь, SS – Нержавеющая сталь

В зависимости от материала, применяемого для уплотнений, диапазон рабочих температур может быть ограничен.

Другие материалы предоставляются по запросу.

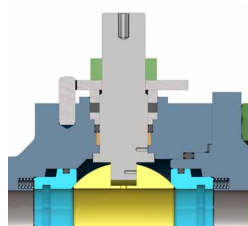

Исполнение управляющей цапфы и соединения корпуса с крышкой для температур до 200 °C

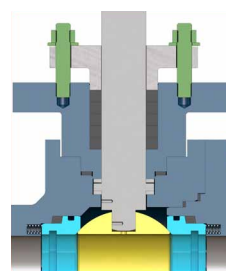

Исполнение управляющей цапфы и соединения корпуса с крышкой для температур до 400 °C



DN 15-250 • PN 16-160 • T_{max} 200°C (400°C)

Конструктивное исполнение:

- РАЗЪЕМНЫЕ РЕЗЬБОВЫЕ (БОЛТОВЫЕ)
- кованные

Присоединение:  EN 1092-1 ФЛАНЦЕВЫЕ
 EN 12627 ПРИВАРНЫЕ

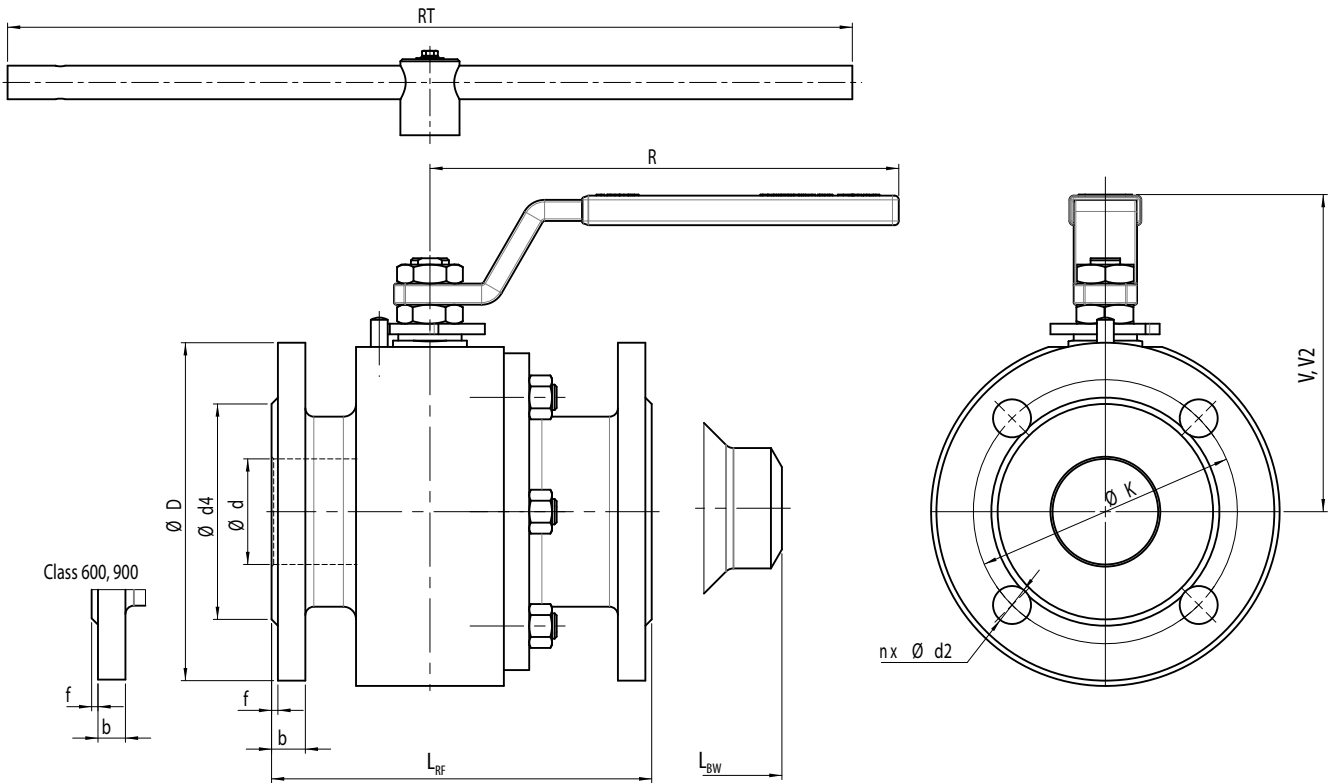

PN 16

DN	Размеры фланцев						n x Ød2	L		V	V2*	Ручейка		ISO 5211	кг				
	Ød	ØD	b	ØK	Ød4	f		L _{RF}	L _{BW}			R	RT		RF	RF2*	BW*	BW2	
15-40	Применяются размеры PN 40																		
50	50	165	18	125	102	3	4 x 18	216	216	160	293	350	-	F07	38	25,5	33		
65	62	185	18	145	122		8 x 18	241	241	160	293	350	-	F10	39	47	33,5	33,5	
80	76	200	20	160	138		8 x 18	283	283	223	350	-	800	F12	72,6	71	66	65	
100	98	220	20	180	158		8 x 18	305	305	234	373	-	800	F14	82	96	73	87	
125	120	250	22	210	188		8 x 18	381	381	256	375	-	800	F14	102	115	95	108	
150	145	285	22	240	212		8 x 22	403	457	-	-	-	*	F16	135,8	135	124	123	
200	190	340	24	295	268		12 x 22	502	521	-	-	-	*	F25	262,5	320	245	228	
250	245	405	26	355	320		12 x 26	568	559	-	-	-	*	F25	320	337	300	317	

PN 25

DN	Размеры фланцев						n x Ød2	L		V	V2*	Ручейка		ISO 5211	кг				
	Ød	ØD	b	ØK	Ød4	f		L _{RF}	L _{BW}			R	RT		RF	RF2*	BW*	BW2	
15-150	Применяются размеры PN 40																		
200	190	360	30	310	278	3	12 x 26	502	521	-	-	*	F25	273	331	245	303		
250	248	425	32	370	335		12 x 30	568	559	-	-	-	*	F25	332	349	300	317	

* с сальником

*с редуктором



DN 15-250 • PN 16-160 • Tmax 200°C (400°C)

Конструктивное исполнение:

■ РАЗЪЕМНЫЕ РЕЗЬБОВЫЕ (БОЛТОВЫЕ)

■ кованные

Присоединение: ☉ EN 1092-1 ФЛАНЦЕВЫЕ

☼ EN 12627 ПРИВАРНЫЕ

PN 40

DN	Размеры фланцев						L		V	V2 *	Рукоятка		ISO 5211	кг				
	ød	øD	b	øK	ød4	f	n x ød2	L _{RF}			L _{BW}	R		RT	RF	RF2 *	BW *	BW2
15	14	95	16	65	45	2	4 x 14	165	270	134	136	150	-	F04	9,5	9,5	8,8	8,8
20	20	105	18	75	58		4 x 14	165	270	134	136	150	-	F04	10	10	9	9
25	25	115	18	85	68		4 x 14	165	270	116	151	220	-	F05	10,5	13,2	9,5	12,2
32	30	140	18	100	78		4 x 18	178	270	120	156	220	-	F05	15	18	12,5	13,5
40	38	150	18	110	88	3	4 x 18	191	270	135	180	300	-	F05	21,6	28	18	25
50	50	165	20	125	102		4x 18	216	216	160	293	350	-	F07	30,3	38	25,5	33
65	62	185	22	145	122		8 x 18	241	241	160	293	350	-	F10	41,5	42	33,5	33,5
80	76	200	24	160	138		8 x 18	283	283	223	350	-	800	F12	74,2	71	66	65
100	98	235	24	190	162		8 x 22	305	305	-	-	*	F14	86	91	73	87	
125	119	270	26	220	188		8 x 26	381	381	-	-	*	F14	127,5	130	95	108	
150	145	300	28	250	218		8 x 26	403	457	-	-	*	F16	144	135	124	123	
200	190	375	34	320	285		12 x 30	502	521	-	-	*	F25	282	339	245	228	
250	245	450	38	385	345		12 x 33	568	559	-	-	*	F25	380	448	300	330	

PN 63

DN	Размеры фланцев						L		V	V2 *	Рукоятка		ISO 5211	кг				
	ød	øD	b	øK	ød4	f	n x ød2	L _{RF}			L _{BW}	R		RT	RF	RF2 *	BW *	BW2
15-40	Применяются размеры PN 100																	
50	50	180	26	135	102	3	4x 22	292	292	160	293	350	-	F10	35	37	29	31
65	62	205	26	160	122		8x 22	330	330	202	293	-	800	F12	51	52	43	44
80	76	215	28	170	138		8 x 22	356	356	223	310	-	800	F12	79,2	76	64	61
100	95	250	30	200	162		8 x 26	432	432	-	-	*	F14	120	125	95	100	
125	119	295	34	240	188		8 x 30	508	508	-	-	*	F16	140	143	120	123	
150	145	345	36	280	218		8 x 33	559	559	-	-	*	F16	200	230	190	229	
200	190	415	42	345	284		12 x 36	660	660	-	-	*	F25	385	428	325	368	

PN 100

DN	Размеры фланцев						L		V	V2 *	Рукоятка		ISO 5211	кг				
	ød	øD	b	øK	ød4	f	n x ød2	L _{RF}			L _{BW}	R		RT	RF	RF2 *	BW *	BW2
15	14	105	20	75	45	2	4 x 14	216	270	134	134	150	-	F05	10	9,5	8,8	8,8
20	20	130	22	90	58		4 x 18	216	270	134	134	150	-	F05	11	10	9	9
25	25	140	24	100	68		4 x 18	216	270	120	151	220	-	F05	13,6	13,5	9,5	9,5
32	30,5	155	24	100	78		4x 18	229	270	125	156	220	-	F05	18	19	13	14
40	38	170	26	110	88	3	4x 22	241	270	134	180	300	-	F07	22,1	28	16	25
50	50	195	28	145	102		4 x 26	292	292	160	293	350	-	F10	38	40	29	31
65	62	220	30	145	122		8 x 26	330	330	202	293	-	800	F12	54	55	43	44
80	76	230	32	180	138		8 x 26	356	356	-	-	*	F14	83	80	64	61	
100	95	265	36	210	162		8 x 30	432	432	-	-	*	F14	113	118	95	100	
125	119	315	40	250	188		8 x 33	508	508	-	-	*	F16	152	157	120	125	
150	145	355	44	290	218		12 x 33	559	559	-	-	*	F25	250	279	210	249	
200	190	430	52	360	284		12 x 36	660	660	-	-	*	F30	405	448	330	373	

PN 160

DN	Размеры фланцев						L		V	V2 *	Рукоятка		ISO 5211	кг				
	ød	øD	b	øK	ød4	f	n x ød2	L _{RF}			L _{BW}	R		RT	RF	RF2 *	BW *	BW2
15	14	105	20	75	45	2	4 x 14	216	216	136	136	150	-	F07	10,6	10,6	8,8	8,8
25	25	140	24	100	68		4 x 18	254	254	126	126	300	-	F07	17,9	17,9	13,5	13,5
40	38	170	28	125	88	3	4 x 22	305	305	194	194	350	-	F12	32	32	26	26
50	50	195	30	145	102		4 x 26	368	368	213	293	-	800	F12	69,5	72	43	45
65	62	220	34	170	122		8 x 26	419	419	-	-	*	F14	**	**	**	**	
80	76	230	36	180	138		8 x 26	381	381	-	-	*	F14	87,4	85	68	66	
100	95	265	40	210	162		8 x 30	457	457	-	-	*	F16	**	**	**	**	
125	119	315	44	250	188		8 x 33	559	559	-	-	*	F25	**	**	**	**	
150	145	355	50	290	218		12 x 33	610	610	-	-	*	F30	**	**	**	**	
200	190	430	60	360	285		12 x 36	737	737	-	-	*	F35	550	**	443	**	

* с сальником, * с редуктором, ** по запросу



NPS 1/2"-10" • Class 150-900 • Tmax 200°C (400°C)

Конструктивное исполнение:

- РАЗЪЕМНЫЕ РЕЗЬБОВЫЕ (БОЛТОВЫЕ)
- кованые

Присоединение: ☉ ASME B16.5 ФЛАНЦЕВЫЕ
☼ ASME B16.25 ПРИВАРНЫЕ

Class 150

NPS	Размеры фланцев					f	n x ød2	L _{RF}	L _{BW}	V	V2 *	Рукоятка		ISO 5211	кг			
	ød	øD	b	øK	ød4							R	RT		RF	RF2 *	BW *	BW2
1/2"	14	90	11,2	60,3	34,9	2	4x16	165	270	134	136	150	-	F04	9,2	9,2	8,8	8,8
3/4"	20	100	12,7	69,9	42,9		4x16	165	270	134	136	150	-	F04	10	10	9	9
1"	25	110	14,3	79,4	50,8		4x16	165	270	116	151	220	-	F05		13,2	9,5	12,2
1 1/4"	30	115	15,9	88,9	63,5		4x16	178	270	120	156	220	-	F05	15	18	12,5	13,5
1 1/2"	38	125	17,5	98,4	73,2		4x16	191	270	135	180	300	-	F05	21,6	28	18	25
2"	50	150	19,5	120,7	92,1		4x19	216	216	160	293	350	-	F07	29,2	37	25,5	33
2 1/2"	62	180	22,7	139,7	104,8		4x19	241	241	160	293	350	-	F10	40	40,5	33,5	33,5
3"	76	190	23,9	152,4	127		4x19	283	283	223	350	-	800	F12	76	73	66	65
4"	98	230	24,3	190,5	157,2		8x19	305	305	-	-	-	*	F14	88,8	93,8	73	87
5"	120	255	24,3	215,9	185,7		8x22	381	381	-	-	-	*	F14	130,5	133	95	108
6"	145	280	25,9	241,3	215,9		8x22	403	457	-	-	-	*	F16	144	135	124	123
8"	190	345	29	298,5	269,9		8x22	502	521	-	-	-	*	F25	283	340	245	228
10"	245	405	30,6	362	323,8		12x25	568	559	-	-	-	*	F25	395	461	300	330

Class 300

NPS	Размеры фланцев					f	n x ød2	L _{RF}	L _{BW}	V	V2 *	Рукоятка		ISO 5211	кг			
	ød	øD	b	øK	ød4							R	RT		RF	RF2 *	BW *	BW2
1/2"	14	95	14,3	66,7	34,9	2	4 x 16	165	270	134	136	150	-	F04	9,6	9,6	8,8	8,8
3/4"	20	115	15,9	82,6	42,9		4 x 19	165	270	134	136	150	-	F04	11	11	9	9
1"	25	125	17,9	88,9	50,8		4 x 19	165	270	116	151	220	-	F05		14,2	9,5	12,2
1 1/4"	30	135	19,5	98,4	63,5		4 x 19	178	270	120	156	220	-	F05	16	19	12,5	13,5
1 1/2"	38	155	21,1	114,3	73		4 x 22	191	270	135	180	300	-	F05	23	29,5	18	25
2"	50	165	22,7	127	92,1		8x 19	216	216	160	293	350	-	F07	32	40	25,5	33
2 1/2"	62	190	25,9	149,2	104,8		8 x 22	241	241	160	293	350	-	F10	42	42,5	33,5	33,5
3"	76	210	29	168,3	127		8 x 22	283	283	223	350	-	800	F12	80	77	66	65
4"	98	255	32,2	200	157,2		8 x 22	305	305	-	-	-	*	F14	96	100	73	87
5"	120	280	35,4	235	185,7		8 x 22	381	381	-	-	-	*	F14	144	146	95	108
6"	145	320	37	269,9	215,9		12 x 22	403	457	-	-	-	*	F16	153	144	124	123
8"	190	380	41,7	330,2	269,9		12 x 25	502	521	-	-	-	*	F25	298	355	245	228
10"	245	445	48,1	382,4	323,8		16 x 27	568	559	-	-	-	*	F25	440	488	300	330

Class 600

NPS	Размеры фланцев					f	n x ød2	L _{RF}	L _{BW}	V	V2 *	Рукоятка		ISO 5211	кг			
	ød	øD	b	øK	ød4							R	RT		RF	RF2 *	BW *	BW2
1/2"	14	95	14,3	66,7	35,1	7	4 x 19	165	270	134	134	150	-	F05	10	9,5	8,8	8,8
3/4"	20	115	15,9	82,6	42,9		4 x 19	191	270	134	134	150	-	F05	11	10	9	9
1"	25	125	17,5	88,9	50,8		4 x 19	216	270	120	151	220	-	F05		12,2	9,5	9,5
1 1/4"	30,5	135	20,7	98,4	63,5		4 x 19	229	270	125	156	220	-	F05	17	18	13	14
1 1/2"	38	155	22,3	114,3	73,2		4x 22	241	270	134	180	300	-	F07	21,5	27,5	16	25
2"	50	165	25,4	127	92,1		8 x 19	292	292	160	293	350	-	F10	35	37	29	31
2 1/2"	62	190	28,6	149,2	104,6		8 x 22	330	330	202	293	-	800	F12	51	52	43	44
3"	76	210	31,8	168,3	127		8 x 22	356	356	-	-	-	*	F14	80	77	64	61
4"	95	275	38,1	215,9	157,2		8 x 25	432	432	-	-	-	*	F14	124	129	95	100
5"	120	330	44,5	266,7	185,7		8 x 29	508	508	-	-	-	*	F16	169	174	120	125
6"	145	355	47,7	292,1	215,9		12 x 29	559	559	-	-	-	*	F25	250	279	210	249
8"	190	420	55,6	349,2	269,9		12 x 32	660	660	-	-	-	*	F30	420	463	330	373

Class 900

NPS	Размеры фланцев					f	n x ød2	L _{RF}	L _{BW}	V	V2 *	Рукоятка		ISO 5211	кг			
	ød	øD	b	øK	ød4							R	RT		RF	RF2 *	BW *	BW2
1/2"	14	120	22,3	82,6	35,1	7	4 x 22	216	216	136	136	150	-	F07	10,6	10,6	8,8	8,8
1"	25	150	28,6	101,6	50,8		4 x 25	254	254	126	126	300	-	F07	17	17	13,5	13,5
1 1/4"	30,5	160	28,6	111,1	63,5		4 x 25	279	279	130	161	350	-	F07		25	17	18
1 1/2"	38	180	31,8	123,8	73,2		4x 29	305	305	194	194	350	-	F12	32	32	26	26
2"	50	215	38,1	165,1	91,9		8 x 25	368	368	213	293	-	800	F12	69,5	72	43	45
2 1/2"	62	245	41,3	190,5	104,6		8 x 29	419	419	-	-	-	*	F14	**	**	**	**
3"	76	240	38,1	190,5	127		8 x 26	381	381	-	-	-	*	F14	87,4	85	68	66
4"	95	290	44,5	235	157,2		8 x 32	457	457	-	-	-	*	F16	**	**	**	**
5"	119	350	50,8	279,4	185,7		8 x 35	559	559	-	-	-	*	F25	**	**	**	**
6"	145	380	55,6	317,5	215,9		12 x 32	610	610	-	-	-	*	F30	**	**	**	**
8"	190	470	63,5	393,7	269,9		12 x 38	737	737	-	-	-	*	F35	**	**	**	**

* с сальником, *с редуктором, ** по запросу



DN 15-50 • PN 16-320 • NPS 1/2"-2" • Class 150-1500

Конструктивное исполнение:

■ РЕЗЬБОВЫЕ ИЛИ ЦЕЛЬНОСВАРНЫЕ

Присоединение: * EN 12627, ASME B16.25 ПРИВАРНЫЕ

○ B16.11 ПРИВАРНОЕ В РАСТРУБ

⊕ ISO 228-1, ASME B1.20.1

РЕЗЬБОВОЕ С ВНУТРЕННЕЙ РЕЗЬБОЙ

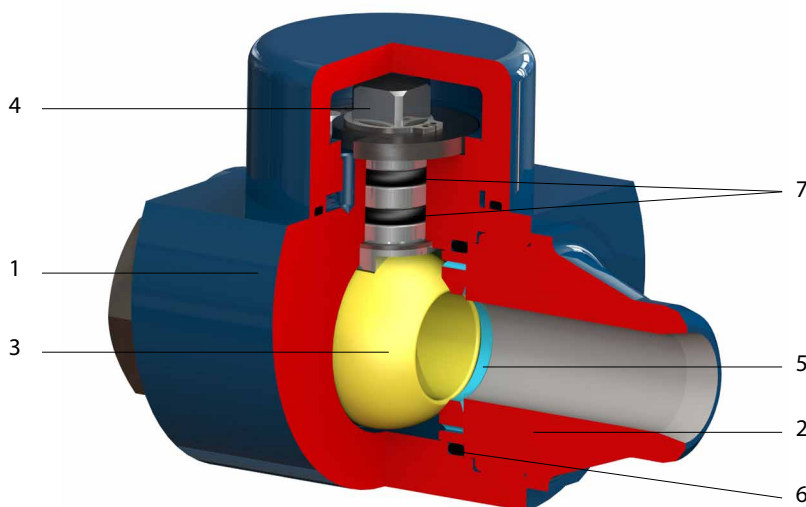

Стандартные материалы

Позиция	Деталь	Углеродистая сталь		Нержавеющая сталь
		Для обычных температур от -29°C до +200°C	Для низких температур от -46°C (-60°C) до +200°C	Аустенитная сталь от -60°C до +200°C
1	Корпус	A105, 1.0577, S355J2G3	A350 LF2, 1.0566, P355NL1	A182 F316, 1.4541, A182 F304, 1.4571
2	Крышка			
3	Шар	A182 F304, A182 F316, A351 CF8		A182 F316, 1.4571, A351 CF8
4	Цапфа	1.4021, A182 F6a	1.4571, A182 F316, 1.4542	1.4571+ ENP Ni, A182 F316 + ENP Ni 1.4542 + ENP Ni
5	Седло	наполненный PTFE, NYLON, PEEK		
6	Прокладка	наполненный PTFE, NYLON, PEEK		
7	Круглое уплотнительное кольцо	HNBR, VITON		

В зависимости от материала, применяемого для уплотнений, диапазон рабочих температур может быть ограничен.
Другие материалы предоставляются по запросу.

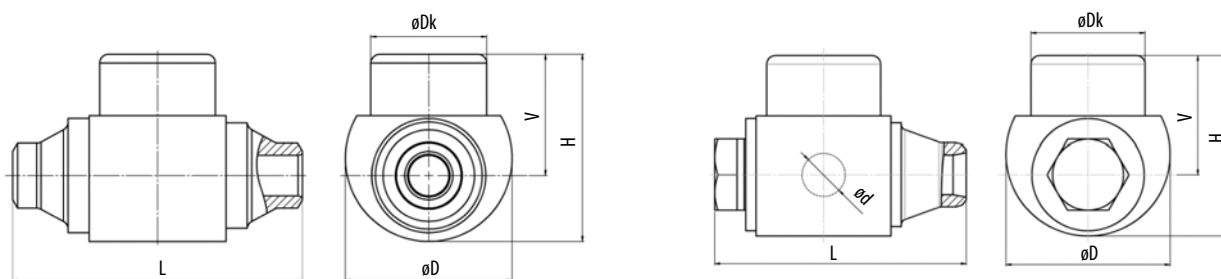

PN / Class *	DN	NPS	L *	ød	øDk	V	H	øD	кг
PN 16-320 Class 150-1500	15	1/2"	130	14	58	54	80	72	2,1
	20	3/4"	150	19	66	62	98	87	3,6
	25	1"	160	25	66	69	107	95	5,0
PN 16-160 Class 150-900	50	2"	247	25	94	104	171	155	17,1

*Более высокие PN (Class) поставляются по запросу.

Шаровые краны стандартно поставляются с указанными строительными длинами.

Шаровые краны могут поставляться также с другими строительными длинами по запросу.

DN 15-50 • PN 16-320 • NPS 1/2"-2" • Class 150-1500

Конструктивное исполнение:

- РЕЗЬБОВЫЕ ИЛИ ЦЕЛЬНОСВАРНЫЕ
- Краны с большим DN по запросу
- Применение
 - нефть и газ
 - дренаж
 - на морских платформах

Присоединение: EN 12627, ASME B16.25 ПРИВАРНЫЕ
 B16.11 ПРИВАРНОЕ В РАСТРУБ
 ISO 228-1, ASME B1.20.1
 РЕЗЬБОВОЕ С НАРУЖНОЙ ИЛИ
 ВНУТРЕННЕЙ РЕЗЬБОЙ

Дизайн Double block and bleed и исполнение с металлическим уплотнением по запросу.

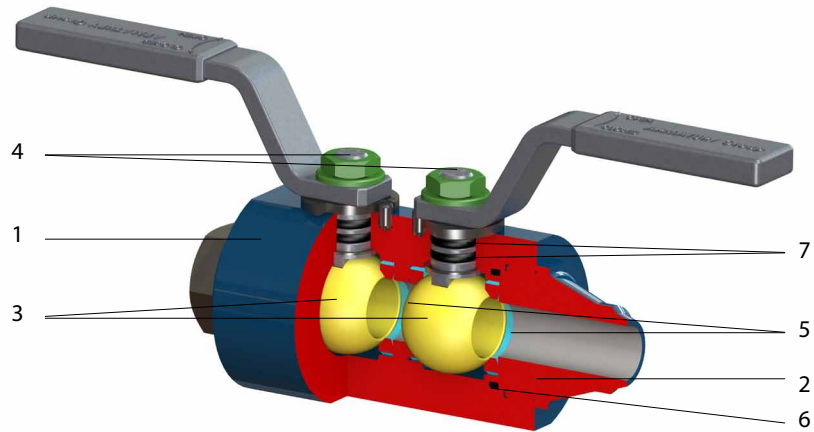

Стандартные материалы

Позиция	Деталь	Углеродистая сталь		Нержавеющая сталь
		Для обычных температур от -29°C до +200°C	Для низких температур от -46°C (-60°C) до +200°C	Аустенитная сталь от -60°C до +200°C
1	Корпус	A105, 1.0577, S355J2G3	A350 LF2, 1.0566, P355NL1	A182 F316, 1.4541, A182 F304, 1.4571
2	Крышка			
3	Шар	A182 F304, A182 F316, A351 CF8		A182 F316, 1.4571, A351 CF8
4	Цапфа	1.4021, A182 F6a	1.4571, A182 F316, 1.4542	1.4571+ ENP Ni, A182 F316 + ENP Ni 1.4542 + ENP Ni
5	Седло	наполненный PTFE, NYLON, PEEK		
6	Прокладка	наполненный PTFE, NYLON, PEEK		
7	Круглое уплотнительное кольцо	HNBR, VITON		

В зависимости от материала, применяемого для уплотнений, диапазон рабочих температур может быть ограничен. Другие материалы предоставляются по запросу.

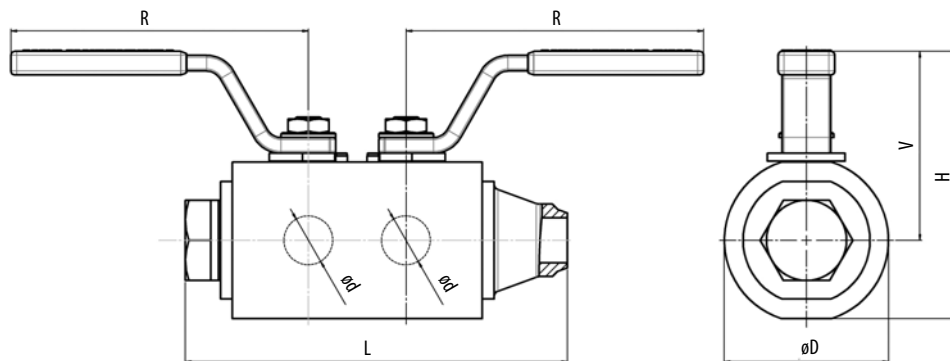

PN / Class*	DN	NPS	LBW*	ød	R	V	H	øD	кг
PN 16-320 Class 150-1500	15	1/2"	150	14	152	90	115	62	3,1
	20	3/4"	170	19	152	100	131	79	4,8
	25	1"	196	25	152	103	137	84	6,3
PN 16-160 Class 150-900	50	2"	347	50	400	131	189	138	25,5

*Более высокие PN (Class) поставляются по запросу.

Шаровые краны стандартно поставляются с указанными строительными длинами.

Шаровые краны могут поставляться также с другими строительными длинами по запросу.



DN 15-50 • PN 16-320 • NPS 1/2"-2" • Class 150-1500

Конструктивное исполнение:

■ РЕЗЬБОВЫЕ ИЛИ ЦЕЛЬНОСВАРНЫЕ

Дизайн Double block and bleed и исполнение с металлическим уплотнением по запросу.

Присоединение: ☼ EN 12627, ASME B16.25 ПРИВАРНЫЕ

⊙ B16.11 ПРИВАРНОЕ В РАСТРУБ

⊕ ISO 228-1, ASME B1.20.1

РЕЗЬБОВОЕ С НАРУЖНОЙ ИЛИ

ВНУТРЕННЕЙ РЕЗЬБОЙ

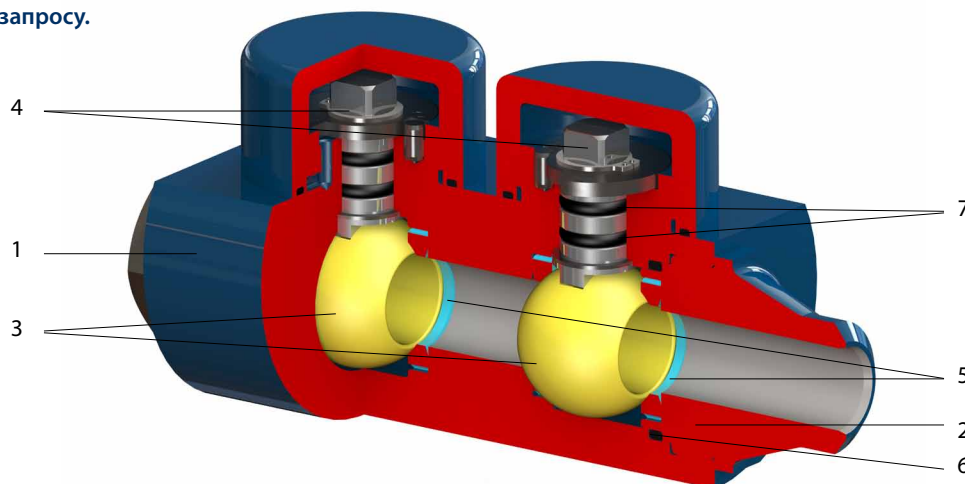

Стандартные материалы

Позиция	Деталь	Углеродистая сталь		Нержавеющая сталь
		Для обычных температур от -29°C до +200°C	Для низких температур от -46°C (-60°C) до +200°C	Аустенитная сталь от -60°C до +200°C
1	Корпус	A105, 1.0577, S355J2G3	A350 LF2, 1.0566, P355NL1	A182 F304, 1.4541 A182 F316, 1.4571
2	Крышка			
3	Шар	A182 F304, A182 F316, A351 CF8		A182 F316, 1.4571, A351 CF8
4	Цапфа	1.4021, A182 F6a	1.4571, A182 F316, 1.4542	1.4571+ ENP Ni, A182 F316 + ENP Ni 1.4542 + ENP Ni
5	Седло	наполненный PTFE, NYLON, PEEK		
6	Прокладка	наполненный PTFE, NYLON, PEEK		
7	Круглое уплотнительное кольцо	HNBR, VITON		

В зависимости от материала, применяемого для уплотнений, диапазон рабочих температур может быть ограничен. Другие материалы предоставляются по запросу.

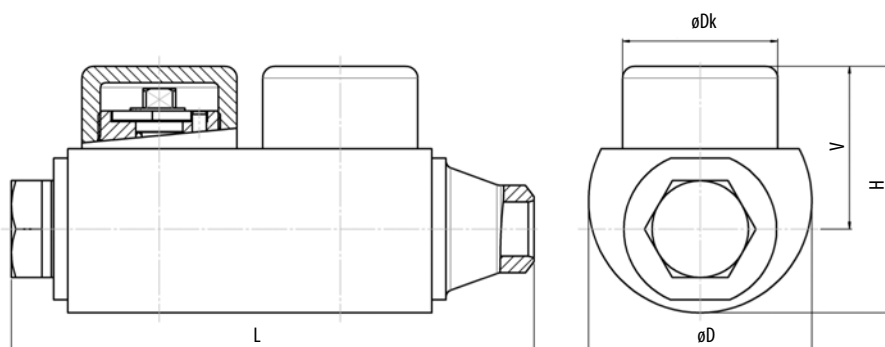

PN / Class *	DN	NPS	L *	ød	øDk	V	H	øD	кг
PN 16-320 Class 150-1500	15	1/2"	194	14	58	54	80	72	4,2
	20	3/4"	215	19	66	62	98	87	5,4
	25	1"	223	25	66	69	105	95	8,2
PN 16-160 Class 150-900	50	2"	381	50	94	104	171	155	35

*Более высокие PN (Class) поставляются по запросу.

Шаровые краны стандартно поставляются с указанными строительными длинами.

Шаровые краны могут поставляться также с другими строительными длинами по запросу.

DN 25-150 • PN 16-100 • NPS 1"-6" • Class 150-600

Конструктивное исполнение:

- Криогенные шаровые краны применяются для рабочей температуры ниже -60 °C
- Размеры по запросу

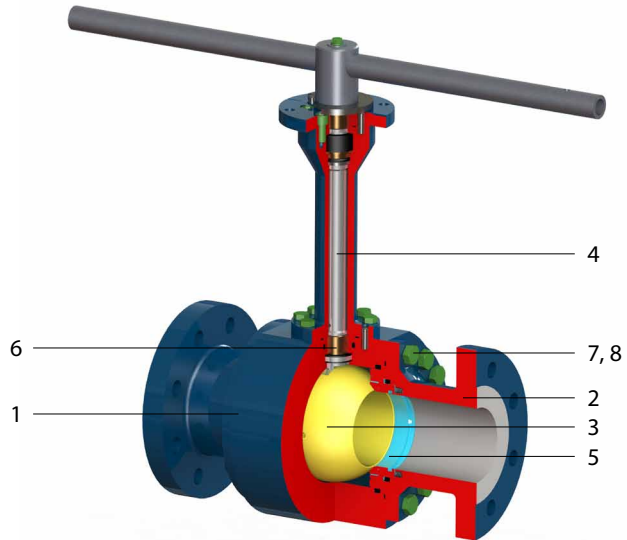

Стандартные материалы

Позиция	Деталь	Нержавеющая сталь	
		Для температур от -60°C до -105°C	Для температур от -105°C до -196°C
1	Корпус	A182 F304, 1.4541, A182 F316, 1.4571	
2	Крышка	A182 F316, A351 CF8, 1.4571	
3	Шар	A182 F316, 1.4571, 1.4542	
4	Цапфа	наполненный PTFE	
5	Седло	PTFE (KEL-F)	
5.1	Уплотнение седла	Lip-seal Нержавеющая сталь+PTFE	
5.2	Пружина	Inconel X750	
6	Подшипники	SS+PTFE	
7	Болт	A193 B8M Cl2	
8	Гайка	A194 8M	
9	Уплотнение	Lip-seal Нержавеющая сталь+PTFE, ГРАФИТ	

DN 15, 25, 40, 50, 100 • PN 16-40

Конструктивное исполнение:

- Шаровые краны с нагревательной рубашкой применяются для рабочих сред, которые требуют повышенную температуру при транспортировке.
- Размеры по запросу

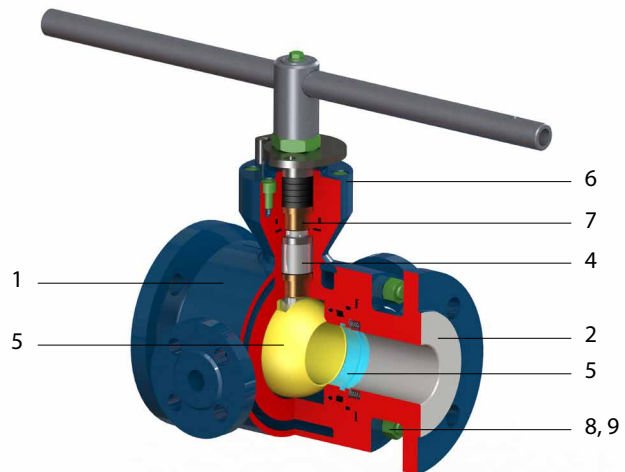

Стандартные материалы

Позиция	Деталь	Углеродистая сталь		Нержавеющая сталь	
		от -20 до 200 °C	от 200 до 400 °C	от -20 до 200 °C	от 200 до 400 °C
1	Корпус	A105, 1.0566		A182 F304, 1.4541, A182 F316, 1.4571, A182 F6a, 1.4201	
2	Крышка	A105, 1.0566		A182 F304, 1.4541, A182 F316, 1.4571, A182 F6a, 1.4201	
3	Шар	A304, A316, 13%Cr + HF			
4	Управляющая цапфа	AISI 410, A182 F6a, A304, A316, A351-CF8			
5	Седло	Нержавеющая сталь + HF			
6	Фланец	A105, 1.0566		A182 F304, 1.4541, A182 F316, 1.4571, A182 F6a, 1.4201	
7	Подшипники	SS + PTFE			
8	Болт	A 320 L7		A193 B8	
9	Гайка	A 194 Gr.4		A194 G8	
10	Уплотнение	ГРАФИТ			

В зависимости от материала, применяемого для уплотнений, диапазон рабочих температур может быть ограничен. Другие материалы предоставляются по запросу.

СОСТАВ ТИПОВОГО ОБОЗНАЧЕНИЯ

Типовое обозначение однозначно описывает арматуру.

Типовое обозначение составляет изготовитель (поставщик).

Типовое обозначение служит заказчику при последующей коммуникации с изготовителем (поставщиком) арматуры.



Тип арматуры

K91 – шаровой кран с плавающим шаром

Конструктивное исполнение корпуса

- 1 – корпус – поковка или отливка, резьбовое (болтовое) исполнение
- 2 – корпус – поковка, цельносварное исполнение
- 4 – корпус – поковка или отливка, резьбовое исполнение
- 5 – корпус – поковка или отливка, межфланцевое исполнение
- 6 – корпус – поковка, цельное исполнение
- 9 – корпус – поковка, исполнение с нагревательной рубашкой
- C – корпус – поковка, криогенное исполнение

Материал уплотнительных поверхностей

- 1 – мягкое уплотнение
- 2 – металл по металлу

Присоединение к трубопроводу

- 1 – фланцевое
- 2 – приварное
- 3 – резьбовое
- 7 – межфланцевое

Управление

- 1 – рукоятка
- 2 – редуктор
- 3 – электропривод
- 4 – пневмопривод
- 5 – исполнение под управление
- 9 – самоуплотняющаяся крышка

Материал корпуса

- 0 – коррозионностойкая сталь
- 2 – легированная сталь для литья
- 3 – формообразованная (кованая) легированная сталь
- 4 – формообразованная (кованая) углеродистая сталь
- 5 – углеродистая сталь для литья

Знак изготовителя

AG – ARMATURY Group a.s.

Данные в каталоге изменениям не подлежат, для оформления заявки и поставки товара обязательные к исполнению характеристики приведены в соответствующих технических условиях.



Чешская Республика

Производственное подразделение и руководство компании

Nádražní 129, 747 22 Dolní Benešov
tel.: +420/553 680 111
fax: +420/553 680 333
e-mail: dolni.benesov@agroup.cz

Производственное подразделение и местонахождение компании

Bolatická 39, 747 21 Kravaře
tel.: +420/553 680 111
fax: +420/553 680 333
e-mail: kravare@agroup.cz

Производственное подразделение

Lipnická 157, 753 61 Hranice IV - Drahotuše
tel.: +420/581 658 111
fax: +420/581 658 128
e-mail: hranice@agroup.cz

Словакия

ARMATURY GROUP, s.r.o.

Местонахождение компании

Jánošíkova 264, 010 01 Žilina
tel.: +421/41/707 77 77
fax: +421/41/707 77 70
e-mail: zilina@agroup.cz

Производственные подразделения

Južná trieda č. 74, 040 01 Košice
tel.: +421/55/ 677 18 77
fax: +421/55/ 677 18 78
e-mail: kosice@agroup.cz

Murgašova 27, 927 00 Šaľa

tel.: +421/31/770 00 67
fax: +421/31/770 00 69
e-mail: sala@agroup.cz



www.armaturygroup.cz